

FELDER *FORMAT 4* Hammer MAYER



MASKINER - VERKTYG - TILLBEHÖR
AUKTION

PLANO MASKIN AB

Läringsgatan 40
904 22 UMEÅ
Tel. 090 137157

www.felder-group-sweden.com
www.planomaskin.se



VÄRLDSLEDANDE SPETSTEKNIK FRÅN TIROL

Innovation kräver mod Felder Group är ett världsledande maskin- och teknikföretag inom trä- och kompositbearbetning. Utvecklingen och produktionen av ett modellsortiment med mer än 180 maskiner, från kombinerade standard träbearbetningsmaskiner till avancerade 5-axliga CNC-bearbetningscentrum, sker i fabriken i Hall in Tirol.

Med handslagskvalitet, tongivande maskinkoncept och kvalitativt högvärdiga produkter utvecklades enmansföretaget Felder Group under de senaste 63 åren från specialist på kombimaskiner till en komplettleverantör av professionella träbearbetningsmaskiner för hantverk, handel och industri.

”Produktens kvalitet är nyckeln till kundens framgång!”

”Därför strävar vi efter ett kontinuerligt samarbete med användare från hantverk, handel och industri. Det gör att vi kan identifiera användarnas behov och krav för att inkorporera dessa i utvecklingen av nya maskinkoncept och - säkra kundens konkurrenskraft med optimerade produkter” säger verkställande direktör Hansjörg Felder. ”Oavsett åt vilket håll marknaden utvecklas, kommer vi som Felder Group finnas där.”



Felder Gr. Hansjörg Felder



VÄLKOMMEN TILL FELDER GROUP



60+
år Erfarenhet



250
Försäljnings- och
servicekontor



84
Länder



20
Dotterbolag



1500
Felder-ambassadörer
i världen



95
% Exportkvot

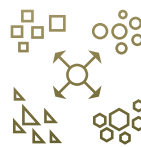

180
Produkter i varje pre-
standa- & prisklass



200
Årlig utställning- och
eventverksamhet/år



60
Miljoner Euro investering på
produktionsanläggningen
Hall in Tirol fram till 2021



70
Patent



100
Nya maskinutvecklingar
de senaste 5 åren



24/7
Automatiserad oavbruten
produktion dygnet runt, 7
dagar i veckan

5-AXLIG NESTING FÖR 4.0 MÖBELPRODUKTION

profit H150
5-AXLIGT NESTING-CNC-BEARBETNINGSCENTRUM

Nya Nesting-CNC profit H150 från Format-4 är det perfekta plattuppdelnings-, borr- och fräscetret för framtidssäkra snickerier. Kompletta måttbeställda möbler produceras med alla borrhål, spår och anslutningar i endast en arbetsprocess. Moderna nestingtekniker garanterar bästa möjliga material- och tidsbesparing. profit H150 kan utökas till helautomatisering med olika in- och utmatningslösningar och uppnår därigenom högsta produktivitet.



lightPos

**LED-POSITIONERING AV VAKUUM:
REVOLUTIONERANDE ENKEL & EXAKT.**

Med nästan 6000 lysdioder visar CNC-bearbetningscentret den önskade vakuumpositionen med millimeters precision och informerar operatören ständigt om maskinens status.



F4®Vision

**AUGMENTED REALITY: DEN NYA DIMENSIONEN
AV MASKINMANÖVRERING.**

Panelsupport, vacuum och arbetsstyckes positionering med augmented virtuella glasögon. Kundsupport och hjälp i realtid med all information i det virtuella synfältet.



glueBox

PUR-KANTLIMNING UTAN LIMBEHÅLLARE



FANTASTISKT ENKELT – HELT ENKELT FANTASTISKT!

”Ett annat tankesätt och bättre genomförande” – det är det bästa sättet att beskriva den revolutionerande nytvvecklingen från Format-4. Istället för PUR-limmet i kantlistmaskinens limbehållare smälter en tunn PUR-limrensa nästan osynligt samman mellan kantmaterialet och arbetsstycket i glueBox.

REVOLUTIONERANDE RENT.

Med glueBox blir bearbetningen med PUR-lim så enkel, ren och okomplicerad som aldrig tidigare. glueBox förenar alla fördelar med PUR-lim och ger dessutom en extremt okomplicerad och revolutionerande ny, ren bearbetning. Irriterande rengöring av limbehållare och kvävebehållare tillhör det förflutna tack vare glueBox.

HÖG EKONOMISK LÖNSAMHET.

Med hänsyn till alla kostnader (investering, förbrukning av limmaterial och rengöringskostnader/-arbete) säkerställer glueBox kostnadsbesparingar på ca. 70% jämfört med konventionell PURgranulatbearbetning i det effektiva användningsområdet.

Tillgänglighet

Redo att användas på bara 90 Sekunder

Effektivitet

Alltid passande och optimal planering med 3 tillgängliga spollängder

Flexibel

Rullar med 25, 75 eller 100 löpmeter för 16, 19 eller 40 mm arbetsstyckeshöjd

Tryckbalk

Verktøysfritt byte av limremсор

Resurs-effektivitet

Kräver ingen ytterligare tryckluftsförsörjning

Dynamisk

Växeldrift med en limbehållare möjlig när som helst

Tids-besparing

Ingen manuell rengöring krävs

PCS® PREVENTIVE CONTACT SYSTEM

DEN REVOLUTIONÄRA VÄRLDSNYHETEN FÖR SÄKERHETSANORDNINGAR FÖR JUSTERSÅGAR

SVÅRA OLYCKOR HÖR TILL DET FÖRFLUTNA. FRAMGÅNGSRIK TRÄBEARBETNING I SÄKRA HÄNDER MED PCS®.

Varje snickare, och med hen även varje snickeri, har tio goda skäl att inte ingå kompromisser när det gäller arbetssäkerhet – PCS® förhindrar olyckor och garanterar fingerfärdighet och handslagskvalitet för alltid!

OLYCKOR HÖR TILL DET FÖRFLUTNA.

Olycksprevention med ljushastighet

FARA UPPTÄCKT, FARA FÖRHINDRAD.

Igenkänning av säkerhetsområde med tidigt upptäckande av närmande objekt.

SÄKERHET FÅR INTE VARA DYR.

Konkurrenslös: helt skadefri, omedelbart redo att användas igen.

ETT SNITT SOM FÖRÄNDRAR LIVET

”Det går fort när olyckan är framme”.

Lär känna Sascha Wein som förlorade fyra fingrar på vänster hand på justersågen.

Läs storyn nu och upptäck världsnnyheten:

<http://fg.am/pcs-sv>

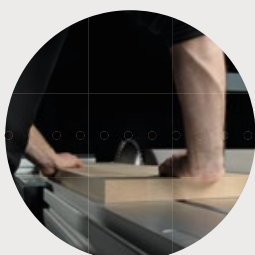
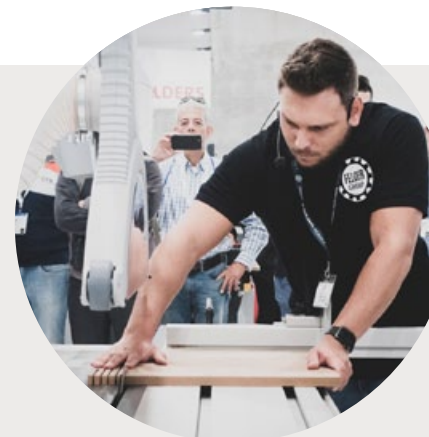

SÄKERT ...

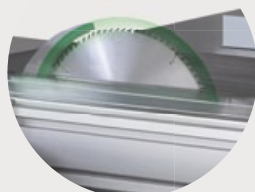

... TACK VARE IGENKÄNNING AV SÄKERHETSOMRÅDE ...



... OCH OLYCKSPREVENTION ...



... ÅTERSTART MED EN KNAPPTRYCKNING.

Den fantastiska justersågen med dubbel vridning för vinkelsnitt i alla lägen

Den nya kappa 590 blir en ny måttstock för premiumjustersågar med innovativa detaljer. Det nya aggregatet med dubbel vridning erbjuder ett lutningsområde på totalt 92° och uppnår upp till 202 mm snitthöjd med sågblad med en diameter på 550 mm. Det sparar värdefull arbetstid och underlättar sågning av inre geringssnitt och enkla geringssnitt.

kappa 590 "e-motion"

- + Motor 13,5 hk (10 kW)
- + Ritsaggregat "Control" med 3 styrda axlar
- + Verktyglöst snabbbytessystem "Easy-Lock"
- + Cirkelsågsaggregat med dubbel lutning +/- 46°
- + Intuitiv "smartouch"-kontroll med 15" pekskärm
- + Styrt klyvanhåll



NEW

Vinstgivande multitalang för alla tillfällen



kappa 550

- + Motoreffekt 13,5 hk (10 kw) med steglöst varvtal 2000–6000 v/min
- + Justerbord "X-roll", snittlängd 3200 mm, kantsko
- + "Quick-Lock" - system för snabbt byte av huvudklinga, rotationshämning med medbringarfäst i flänsen

144 990.00

†66-882-00 | SEK exkl. moms

FORMAT 4



Verktöylöst system för sågbladsbyte



Ritsaggregat med parkeringsfunktion



"Easy-Glide" - 6 års garanti!



10 år GARANTI

Justerbordet "X-Roll"



Övertygande i alla områden



kappa 400 x-motion

The Format-4 kappa 400 x-motion övertygar inom alla områden

- + Motor 10 hk (7,35 kW)
- + Ritsaggregat "Classic", justerbart i höjd- och sidled
- + Justerbord "X-roll", snittlängd 2800 mm, kantsko
- + Positionsstyrt parallellanhåll med digitalvisning på kontrollpanel i ögonhöjd, snittbredd 1250 mm
- + CNC-styrning med TFT skärm 5,7" med pekfunktion

162 990.00

190 177.00 | SEK exkl. moms

FORMAT 4



En maskin, fem axlar, oändlig kreativitet

profit H350 | profit H500

Profit CNC-bearbetningscentrum från Format-4 ger dynamik, kraft och den modernaste tekniken vid första ögonkastet. Med totallösningarna från Format-4 får kunden ett perfekt anpassat komplett paket för de högsta kraven. Den modernaste CNC 5-axeltekniken garanterar gränslös kreativitet och minskar samtidigt anskaffnings- och följdkostnaderna för specialaggregat och verktyg till ett minimum.



profit H350

Vinstgivande multitalang för alla tillfällen

profit H200 | profit H300

Vanliga standardprodukter eller individuellt utformade unikat, de universella Format-4 CNC-bearbetningscentren profit H200 och H300 tillverkar enstaka detaljer och stora serier med högsta effektivitet och är lönsamma från den första dagen.

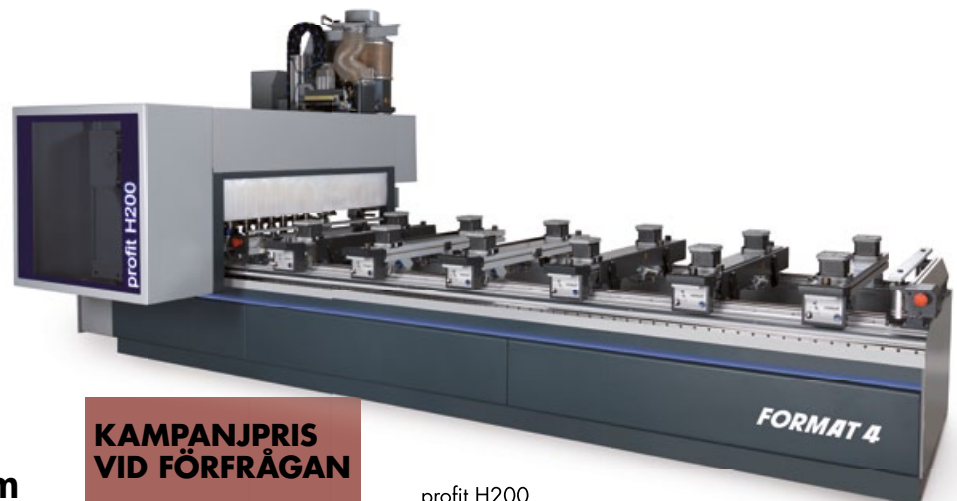

profit H200

Mer detaljer på
www.felder-group-sweden.com

**KAMPANJPRIS
VID FÖRFRÅGAN**

FORMAT 4

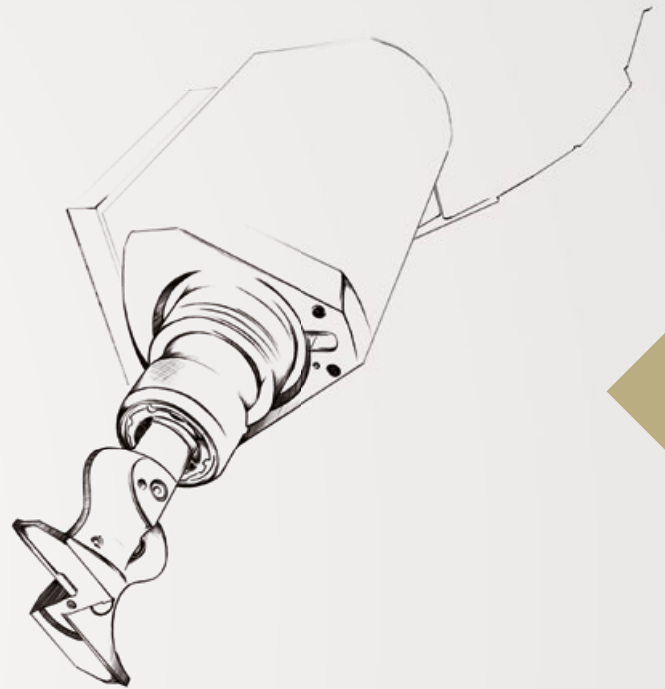

**KAMPANJPRIS
VID FÖRFRÅGAN**

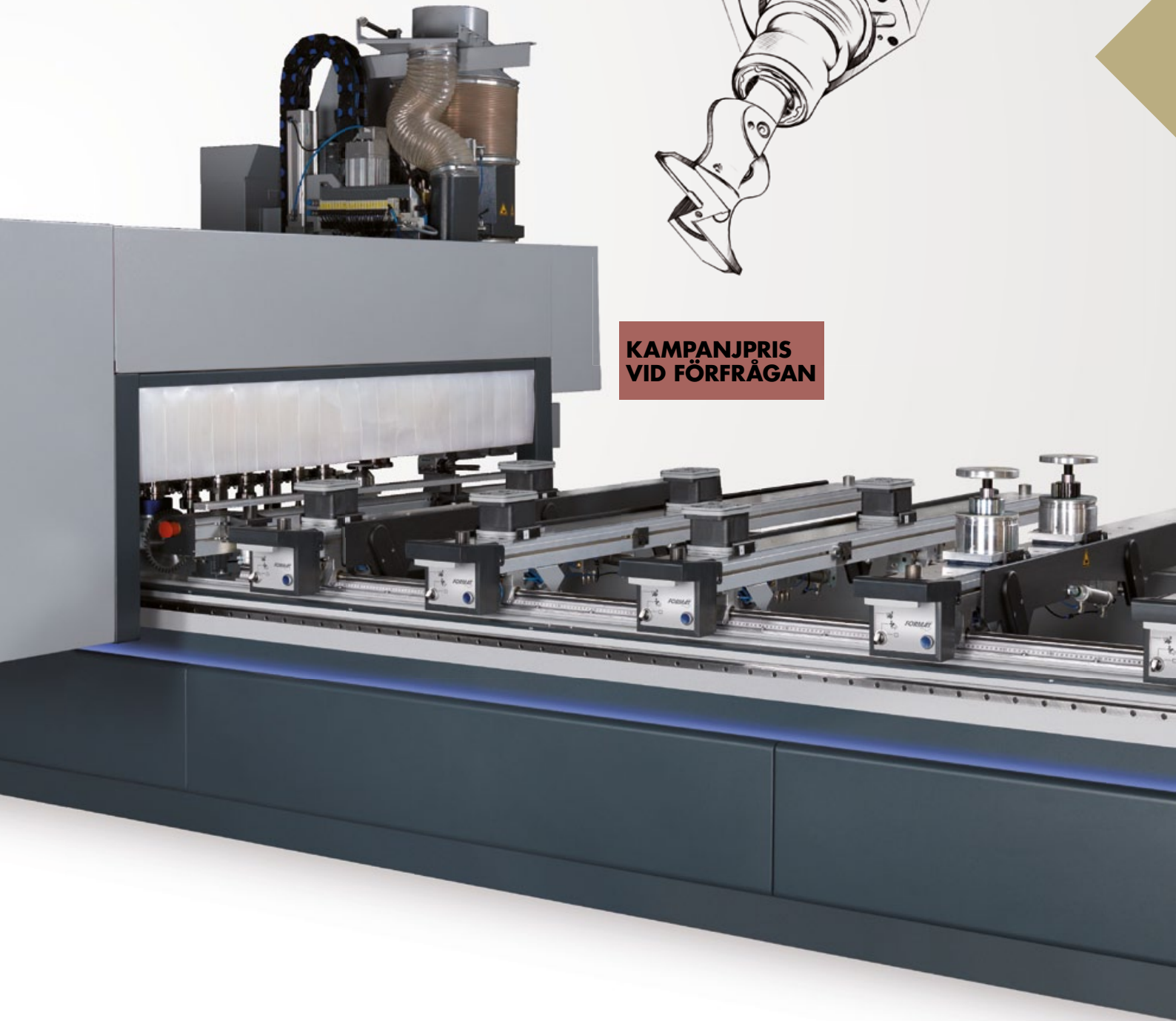

profit H300



profit H500

Välkommen till tidsåldern för lönsam 4.0 möbelproduktion

profit H80

Profit H80 CNC-bearbetningscentrum mitt i en smart F4®Solutions produktionsprocess är det enda svaret på frågan efter framtidens lönsamma möbelproduktion.

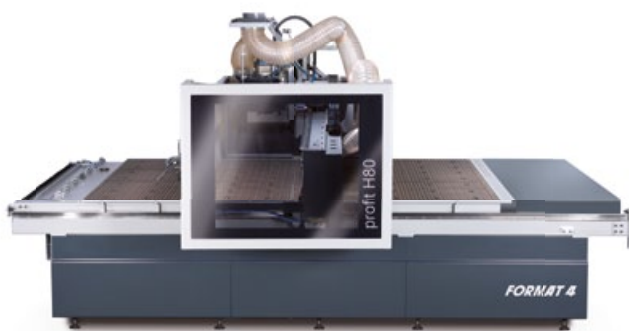
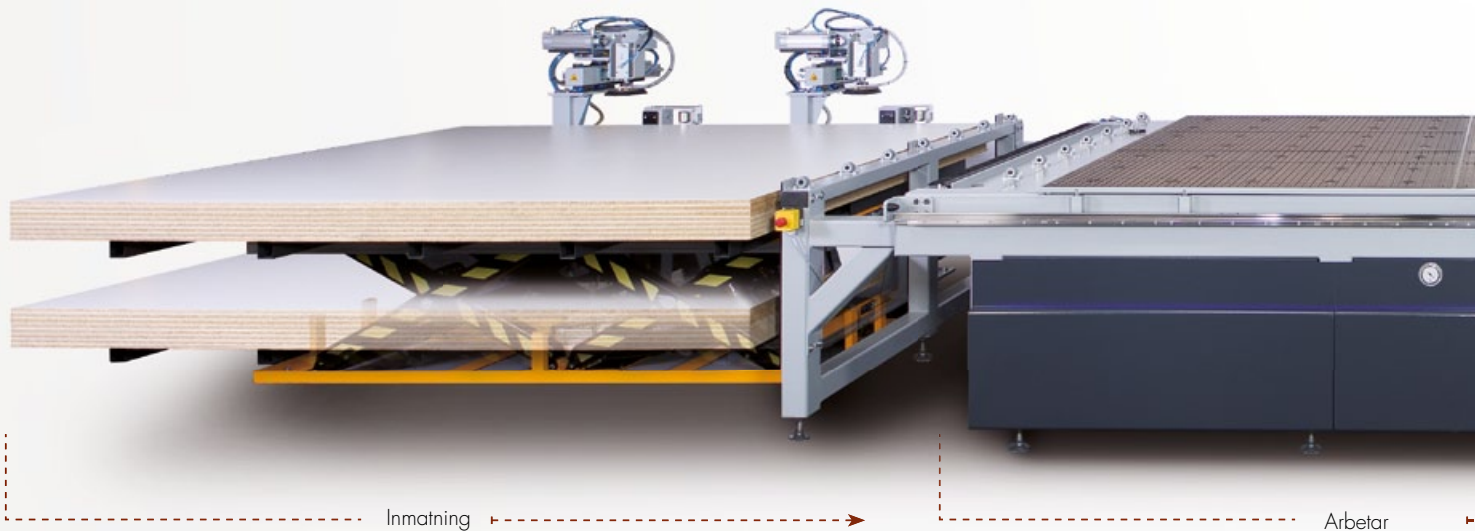

Variant "stand alone"

För vinstgivande effektivitet. För individuell möbeltillverkning.
För industriella behov.

Plattuppdelnings-, borrh- och fräscenret profit H80 ger högeffektiv 4.0 möbeltillverkning i framtidssäkra snickerier. Med ett musklick produceras kompletta måttbeställda möbler med alla borrhål, spår och anslutningar i endast en arbetsprocess. Moderna nestingtekniker garanterar bästa möjliga material- och tidsbesparing. Upp till fullständig automatisering kan profit H80 utökas med olika in- och utmatningslösningar och uppnår därigenom maximala genomgångshastigheter.

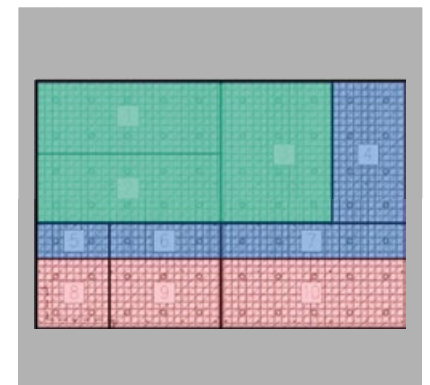

Med Smart Zoning vakuumkontroll kan vakuumzoner ställas in till antingen helautomatisk eller manuell styrning och aktiveras beroende på storlek av arbetsstycke.



C-axeln står till förfogande som en fjärde interpolerande (360°) axel med tryckluftsanslutning.

Mer detaljer på
www.felder-group-sweden.com

Illustrationerna på maskinen kan visa möjlig utrustning. Var vänligt se din individuella offert för förtydligande om vilka alternativ som ingår. Alla priser samt transport och tjänster

FORMAT 4

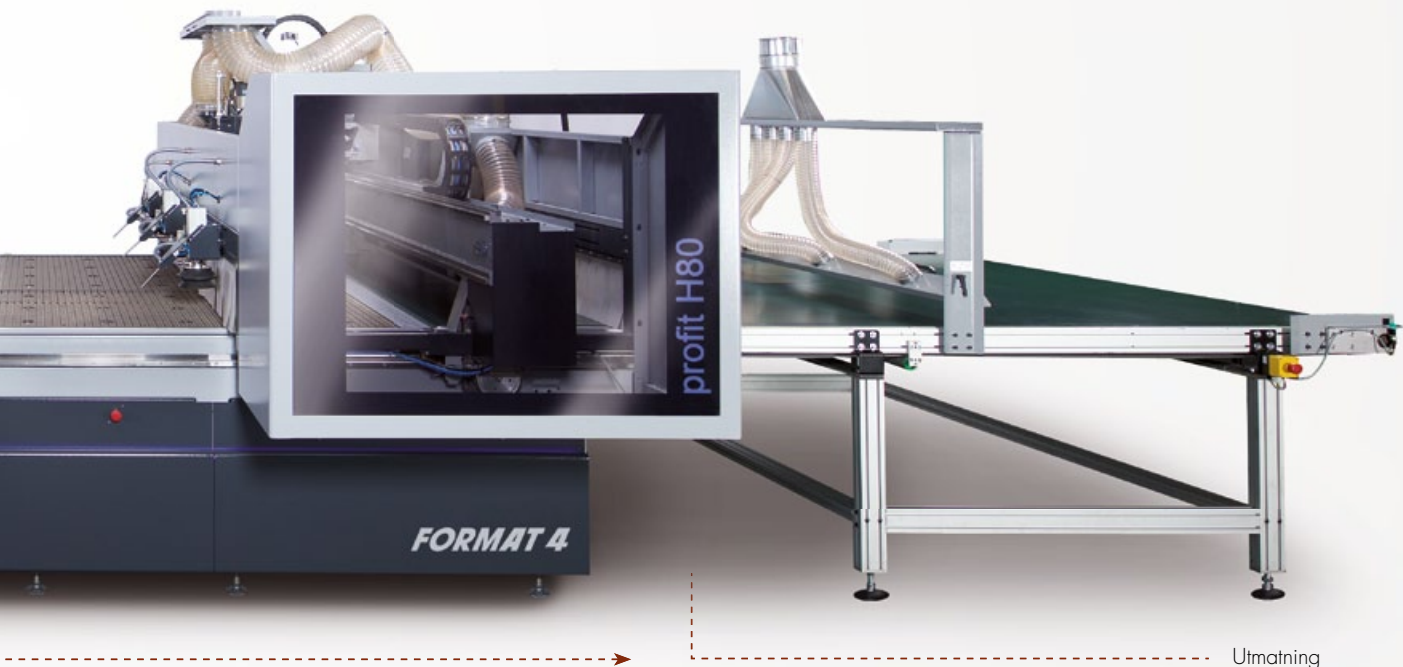

Komplettbearbetning för inredning på bara 5 m²

Creator är inte bara den enklaste och säkraste inbegreppet i CNC-världen utan fungerar även som en avlastning för era CNC-bearbetningscenter. Glöm era inställningstider. Er fördel jämfört med konventionella CNC-maskiner: Ingen placering av spånsug och konsoler, inget val av fält, det är bara att köra igång



Intuitiv styrning på 24" display



Starkt fäste även vid smala arbetsstycken

**KAMPANJPRIS
VID FÖRFRÅGAN**



VIDEO
fg.am/creator-eng



Det finns en perfekt tempora för varje verkstad

Format-4 kontrollsystemen ger dig en total överblick av alla möjliga bearbetningssteg och tillåter intuitiv och framför allt snabb styrning av maskinen. Smartouch-kontrollenhet tillgänglig med 10,4", 15" & 21" bildskärm



VIDEO
fg.am/tempora

Mer detaljer på
www.felder-group-sweden.com



UTRUSTNING & TEKNISK DATA		tempora F800 60.12 "e-motion / x-motion plus"	tempora F800 60.08 "x-motion plus"
Kant- & skivtjocklekar	Arbetsstyckets höjd	8–60 mm	8–60 mm
	Kantlist tjocklek	0,4–3 (12) mm	0,4–3 (8) mm
	min. längd på arbetsstycket	140mm.	140mm.
Kedjematning	Matningshastighet	12 & 20 m/min.	12 m/min
Drift	Smartouch kontrollenhet	10,4" pekskärm	10,4" pekskärm
	smartouch "x-motion plus" kontrollenhet	21" pekskärm	21" pekskärm
	smartouch "e-motion plus" kontrollenhet	21" pekskärm	21" pekskärm
Kontrollmoduler	m-motion	x	x
	x-motion plus	S	S
	e-motion	○	○

FORMAT 4



tempora F400 45.03

185 990.00
206-830.00 | SEK exkl. moms



tempora F600 60.06/L
"m-motion" / "x-motion plus"

8–60 mm

0,4–3 (6) mm

140mm.

10/18 m/min.

10,4" pekskärm

15" pekskärm

x

S

○

x

tempora F400 45.03/L
"x-motion PLUS" / "m-motion"

8–45 mm

0,4–3 mm

140mm.

9 m/min.

10,4" pekskärm

15" pekskärm

x

S

○

x

Tillval (O) | Standard (S) | Inte möjlig (x)

FÖR VINSTGIVANDE EFFEKTIVITET. FÖR INDIVIDUELL MÖBELTILLVERKNING. FÖR INDUSTRIELLA BEHOV.

Det nya Nesting-CNC-bearbetningscentret profit H150 med 5-axlar. 3-, 4- ELLER 5-AXLIGT UTFÖRANDE FÖR 4.0-MÖBELPRODUKTION.

Fyra storlekar finns tillgängliga med integrerad SMART ZONING-vakuumantering, avancerade automatiseringsnivåer, stora borrhuvuden, nya säkerhetskoncept och mycket mer. Den kraftfulla Format-4 Hightech 5-axliga frässpindelns har utvecklats speciellt för de ökade kraven på professionell träbearbetning och möjliggör individuell utformning av arbetsstycken på rekordtid. För en obegränsad användning av den 5-axliga spindelns finns en försänkt anhållsrad tillgänglig som tillval. Ett stort Zöppningsmått erbjuder en flexibel bearbetning av höga arbetsstycken.

Med standard- och valfritt tillgängliga, medåkande verktygsväxlare samt Pick-Up-plats för ett stort sågblad finns det totalt upp till 36 tillgängliga verktygsplatser. Upp till fullständig automatisering kan profit H150 utökas med olika in- och utmatningslösningar och uppnår därigenom maximala genomgångshastigheter. Den automatiska märkningen på lastningsbordet garanterar högsta processsäkerhet.



FORMAT 4

- Intelligent SMART ZONING vakuumhantering avsedd för pendeldrift
- Fyra storlekar passar i varje verkstad: 16.38, 19.38, 22.32 och 22.43
- Kraftfull frässpindel med 5 axlar för gränslös bearbetningsmångfald
- Upp till 36 verktygsplatser
- In- och utmatningsenhet samt med automatisk märkning på lastningsbordet
- Försänkt anhållsrad för obegränsad bearbetning av enskilda arbetsstycken med 3-4 eller 5-axlig spindel
- Stort Z-öppningsmått för bearbetning av höga arbetsstycken
- Helautomatiskt skapande av CNC-program med F4®Design med den integrerade CAD/CAM-modulen
- Snittopptimering av skapade program i F4®Nest



**NEW
2019**



Plattuppdelningssågar kappa automatic: kraftfulla, exakta & effektiva vid kap- och klyvsnitt

NEW

En vertikal eller horisontal tryckbalkssåg eller plattuppdelningssåg från Format-4 ger en stor ökning av er produktivitet inom träbearbetning.

kappa automatic 140

Det övergripande konceptet är övertygande: den tunga konstruktionen med tryckbalk och materialmatare av stål, enkel operation i enmansdrift och högsta processäkerhet med det modulärt uppbyggda snittoptimeringsprogrammet garanterar högsta prestanda och precision vid effektiv plattuppdelning.

- Motor 18,0 kw (24,5 hk)
- Snittlängd 5800 mm
- Motorisk steglös höjdkontroll av sågbladet med spårfunktion
- Snabbspänning sågblad
- Maskinbord i polerat stål
- Massiv konstruktion
- Materialmatare



Tre modeller:
kappa V60 16.25 classic | kappa V60
19.32 classic | kappa V60 22.42 classic

kappa V60 classic

Den nya kappa V60 classic serien erbjuder högsta prestation till ett attraktivt instegspris

- Motor 5,5 hk (4,0 kW)
- Snittlängd 2500 mm, 3200 mm, 4200 mm
- Sāghöjd 1600, 1900, 2200 mm
- Sāgbladsdiameter 250 mm
- Högsta horisontella snitt 1400, 1700, 2080 mm
- Sāgaggregat, exakta snitt
- Bortvridbart mittstöd
- Standard: ett extra anhall
- Ritsaggregat (tillval)

FORMAT 4



v-motion classic

Vakuumliftern v-motion classic underlättar transporten av nästan alla typer av plattor inom verkstaden och lämpar sig även för genomträngliga material - MDF över 8 mm tjocklek.

- Ergonomiskt system för enkel transport av plattor i horisontell och vertikal inriktning
- Bekväm användning i enmansdrift och lutningsfunktion från 0-90°
- Förstärkt vakuumtravers för laster upp till 250kg
- Vakuumpuppbyggnad med ejektor för ett starkt vakuum vid relativt lågt volymflöde

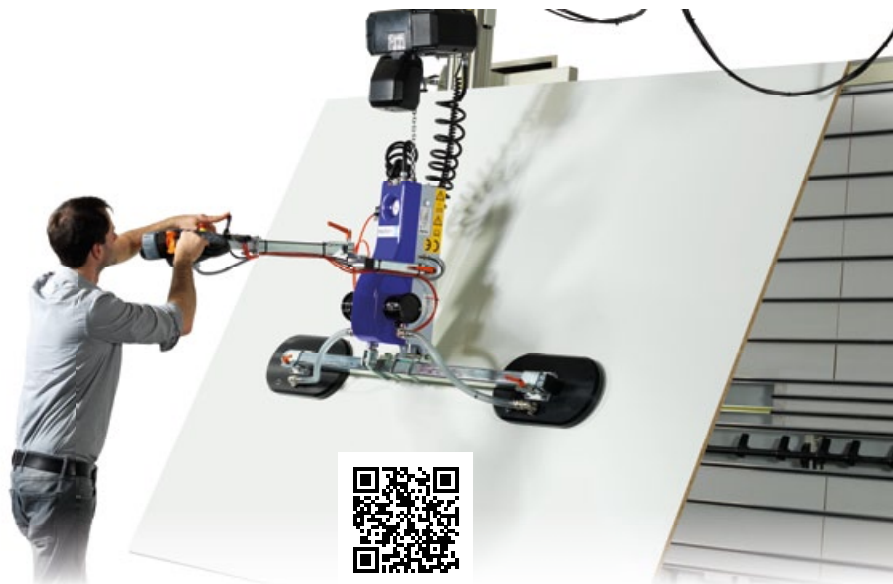

Våra tillbehörsnyheter 2019



Hörselskydd med AM/FM-radio

- + Batteridrivna hörselskydd med ett isoleringsvärde på 30 dB(A)
- + Perfekt bärkomfort tack vare justerbart huvudband och mjuka öronkuddar
- + Inklusive AUX-anslutning för MP3 eller smartphone
- + Frekvensområde: FM 88-108 MHz, AM 540-1700 KHz
- + Uppfyller standarderna EN352-1 och EN352-8

NEW

EN PRODUKT – 2 FUNKTIONER
Hörselskydd och radio i ett!

Levereras utan
batterier

~~646.00~~

567.00

11.0.025 | SEK exkl. moms

-12%



Bench Block Set (4 styck)

De lätta Bench Block plastblocken förhindrar att arbetsstycken glider med en halkfri gummibeläggning på båda sidorna. Innehåller 4 Bench Blocks med L x B x H på 75 x 50 x 25 mm)

NEW



~~156.00~~

133.00

12.0.088 | SEK exkl. moms

-15%



Halder Simplex-skonhammare Ø 50mm

Den nya Simplex-skonhammaren från Halder har två olika slaginsatser och är en riktig allrounder med många olika användningsmöjligheter. Perfekt lämpad för känsliga material vid möbelproduktion eller vid trädgårdsarbeten.

NEW

510.00

12.1.302 | SEK exkl. moms



FELDER SYSTEMHYVELSTÅL 6 STYCK

Engångs-vändknivar med skär på båda sidor Passar till Felder-hyvelkutter från maskintyp BF 5 (från byggår 1988) och alla Format-4 hyvelkutter

Hammer systemhyvelstål 3 styck

Engångs-vändknivar med skär på båda sidor Passar Hammer-hyvelkutter från maskintyp serie 3 (från byggår 1997).

**DU TJÄNAR PÅ ATT
TITTA FÖRBI!**

**Upphämtningserbjudande
2+1 gratis***

.SET-07.1.231	310 mm, HS-M42	2 952.00	1 968.00
.SET-07.1.241	410 mm, HS-M42	3 366.00	2 244.00
.SET-07.1.251	510 mm, HS-M42	4 131.00	2 754.00
.SET-07.1.263	635 mm, HS-M42	5 034.00	3 356.01

.SET-500-07-011	260 mm, Kobalt-HS	1 188.00	792.00
.SET-500-07-002	310 mm, Kobalt-HS	1 416.00	944.01
.SET-500-07-005	410 mm, Kobalt-HS	1 644.00	1 095.99

*Upphämtningserbjudande i grenarna och endast giltiga under öppet hus



2 ~~556.00~~ **382.00** ^{-31%}
06.0.090 | SEK exkl. moms



1 ~~1 377.00~~ **984.00** ^{-29%}
06.0.063 | SEK exkl. moms

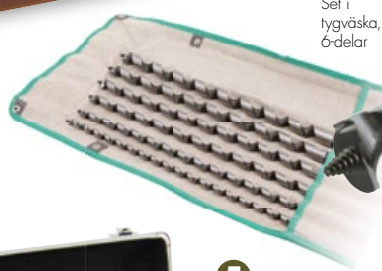

3 ~~1 109.00~~ **949.00** ^{-14%}
06.0.091 | SEK exkl. moms



5 ~~954.00~~ **809.00** ^{-15%}
06.0.084 | SEK exkl. moms



4 ~~1 682.00~~ **1 496.00**
06.0.086 | SEK exkl. moms



6 ~~632.00~~ **509.00** ^{-19%}
06.0.083 | SEK exkl. moms



7 ~~1 782.00~~ **1 040.00** ^{-42%}
06.2.102 | SEK exkl. moms

8. Borr för beslagsinfällning
+ För FD 921 och FD 21 professional centrumborrmaskin
+ Alla borrar i en arbetsprocess
+ Leveransomfattning utan borrar

- 15.0.313 Gångjärn BLUM, 45/9,5
Nödvändig borrar: 2x 06.3.154 & 1x 06.0.161
- 15.0.314 HETTICH, 52/5,5
Nödvändig borrar: 2x 06.3.155 & 1x 06.0.161
- 15.0.315 GRASS, 42/11
Nödvändig borrar: 2x 06.3.154 & 1x 06.0.161
- NEW** 15.0.322 Kombiborrsegment för gångjärn SALICE
Nödvändig borrar: 2x 06.3.155 & 1x 06.0.161
- NEW** 15.0.326 Kombiborrsegment för Lamello Cabineo
Nödvändig borrar: 2x 06.3.156 & 1x 06.0.156

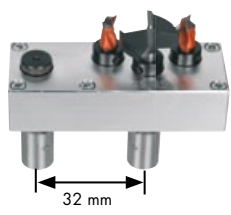

- ~~4 108.00~~ **3 460.00**
- ~~4 108.00~~ **3 460.00**
- ~~4 108.00~~ **3 460.00**
- ~~4 108.00~~ **3 460.00**
- 4 570.00**

- 1. SP-träspiralspindel**
+ För stationära bormaskiner och handbormaskiner
+ Ø 4, 5, 6, 7, 8, 9, 10, 12, 13, 14 och 15 mm
+ Rekommenderat varvtal 800–3500 v/min
+ Skaftdiameter max. 10 mm
+ Högerskärande
- 2. Kombispiralspindel SP**
+ För borrar i vagnstycken
+ Ø 10, 12, 14, 16, 18, 20 mm
+ Total längd: 460 mm
+ Skärkvalitet specialstål (SP)
- 3. Kombi-borrspetsar GL 460**
+ För handbormaskiner
+ Ø 10, 12, 14, 16, 18 und 20 mm
+ Total längd: 460 mm
+ Rekommenderat varvtal 300–1000 v/min
+ Skaftdiameter max. 13 mm
- 4. Proffs-HW hålsågar i set**
+ Ø 22, 29, 35, 44, 51, 64 och 68 mm
+ Snitthöjd 51 mm
+ Inkl. snabbbytesskaft och pilotborr i plastväska
- 5. Hålsågar i set!**
+ Bimetallhålsågar Ø 19, 22, 29, 35, 38, 44, 51, 57, 68 mm
+ 2 st hållare
+ 3 centreringsborr
- 6. Ställbar cirkelskärare HS**
+ Borra för eldosor och spotlights
+ Lämpad för trä, styropor, plastskivor, spån- och gipsskivor
+ Inställningsområde 30 - 120 mm
+ Centrumborr 8 x 50 mm
+ Total längd 150 mm
+ Ø Skaft 10 mm
- 7. Precisionsspårfräs HS**
+ Precisionsspårfräs med två frässpetsar för fräsning av spår
+ Ø 8, 10, 12, 14, 16 mm
+ Rekommenderat varvtal 2800–6000 v/min



- 9. Borr för beslagsborr, HW**
Skaft-Ø 10 x 20 mm
- 06.3.154 Ø 8 mm, vänsterskärande **255.00 207.00**
 - 06.3.155 Ø 10 mm, vänsterskärande **279.00 230.00**
 - 06.0.161 Ø 35 mm, högerskärande **493.00 346.00**
 - NEW** 06.3.156 Ø 15 mm, vänsterskärande **636.00**
 - NEW** 06.0.156 Ø 15 mm, högerskärande **636.00**

Den prisvärda justersågen med litet platsbehov!



Den lutbara sågklingan, professional anhäng och patenterade aluminium justersåg "X-Roll" med 10 års garanti, garanterar tillförlighet, stabilitet och utmärkta resultat.

K 500 professional

- Snittlängd 2050 mm
- Kapbredd 800 mm
- Såghöjd max. 102 mm
- Cirkelsåg med lutbar sågklinga 90°–45°
- Justerbord eloxerat
- Teleskopbord 1100
- Kapanhåll teleskopbord 2600 mm

Tillvalsutrustning

- Motor 5,5 hk (4,0 kW)
- Finjusterbart klyvanhåll
- Kapbredd 800 mm med hel bordslängd, min. transportbredd 800 mm
- Cirkelsågskydd för snittbredd 800/1250 mm

"X-Roll" justerbord styrningssystem - underhållsfritt och dammskyddat.

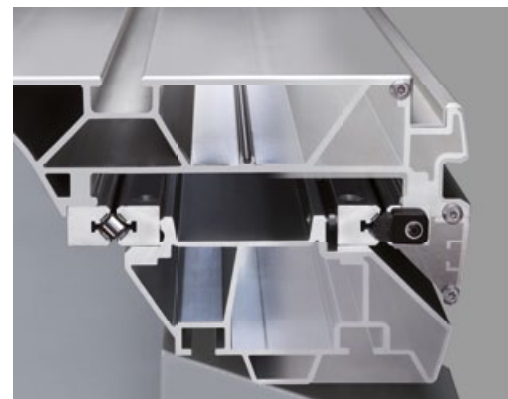

47 990.00

61-582.00 | SEK exkl. moms

Fräsmaskinen för alla utmaningar

F 500 M

- Motoreffekt 4,0 hk (3,0 kW);
- Bordsöppning 180 mm
- Frässpindel-Ø 30 mm, 100 mm användbar höjd
- Fräsanhåll för verktyg-Ø max. 220 mm
- Rotationsriktningsomkopplare
- EURO-fräskydd
- Anhållsplatser ALU eloxerat
- Bordsförlängning på båda sidor 500 mm med utdragningsram 2000 mm och nödstopp



32 690.00

36-143.00 | SEK exkl. moms

FD 250

Borr- och stämmaslin
Extremt mångsidig, kräver lite utrymme,
maximalt motståndskraftig

- Användningsområde långhålsborringar
- Borrdjup 160 mm
- Borrhöjdsjustering 130 mm
- Borrlängd 250 mm
- Enhandsmanövrering
- Bordsstorlek 550 x 300 mm
- Rotationsriktningsomkopplare
- Tappenhets med användbara skenor 16, 22, 25 och 32 mm
- Stämheten på begäran



27 490.00

30-792.00 | SEK exkl. moms

Kvalitetsfräsverktyg nu till kampanjpris



1

2-196.00
1 996.00

501-04-005 | SEK exkl. moms

TILBUD





2

2-708.00
1 689.00

04.2.098 | SEK exkl. moms

-38%



3

4-108.00
3 356.00

04.3.123 | SEK exkl. moms

-18%

FRÄSVERKTYG AV STÅL





4

6-191.00
4 791.00

04.0.199 | SEK exkl. moms

-23%

FRÄSVERKTYG AV STÅL



7

1-995.00
1 638.00

500-04-040 | SEK exkl. moms

-18%

FRÄSVERKTYG AV ALUMINIUM



5

1-880.00
1 528.00

501-04-007 | SEK exkl. moms

-19%

FRÄSVERKTYG AV ALUMINIUM





6

1-082.00
914.00

500-04-001 | SEK exkl. moms

-16%

FRÄSVERKTYG AV ALUMINIUM



8

1-689.00
1 496.00

400-12-0022 | SEK exkl. moms

-11%

1. Faskutter WPL-HW, 501-04-005

Perfekt för fräsmaskiner utan frässpindelutning, \varnothing 140 mm, \varnothing 30 mm, skärbredd 40 mm, Z 2, $-90^\circ/+90^\circ$, exakt inställningsmöjlighet tack vare rastersystem. (7,5° steg)

2. Kvalitetsfalskhuvud WPL-HW, 04.2.098

För notspår, fogning, falsning och jämnfräsning med mallring, fräsverktyg av stål, borstad yta, \varnothing 150 mm, skärbredd 50 mm, 4 huvudskär, 4 förskär, fräsdjup 39 mm, dragande snitt

3. Soffline limfogfräs WP-HW med 5 Softlinesinkor, 04.3.123

För arbeten i både mjukt som hårt trä, borstad yta, \varnothing 135 mm, snittbredd 80 mm, 2 huvudskär, 5 Softlinesinkor

4. Inställningsbar noffräs med vred WPL-HW, 04.0.199

För fräsning av notspår och fjäder, skåpsryggar, hörmförbindningar, borstad yta, \varnothing 180 mm, snittbredd 4,0-7,5 mm, fräsdjup 32 mm, 8 huvudskär, 4 förskär

5. Limfogfräs WP-HW, 501-04-007

För limfräsarbeten med massivträ, hårdloxerad yta, \varnothing 100 mm, snittbredd 50 mm, 2 huvudskär, 1 limfogsfinger

6. Falskutter, WPL-HW (500-04-001)

För fogning, falsning och jämnfräsning med mallring, hårdloxerad yta, \varnothing 100 mm, snittbredd 50 mm, 4 förskär, 2 huvudskär, fräsdjup 23 mm

7. Limfogfräs för geringar 45° WP-HW, 500-04-040

För limfräsarbeten med massivträ, hårdloxerad yta, \varnothing 140 mm, snittbredd 29 mm, 2 huvudskär, 1 sofftlinefinger

8. Kurvlinjal, 400-12-0022

Fräs snabbt, exakt och rent individuella kurvor, böjor och andra former! Längd: 2000 mm



Höghastighetsfrässpindelset

Nu vid köp av en höghastighetsfrässpindel:
skaffräset med spänntång 8 mm **INKLUDERAD**

Skaffräskasset
kan även beställas
separat!



för HAMMER Serie 3,
10.000 r/min

Bestående av: 503-120,
500-04-068, FI-973CT50A

~~1 448.00~~
1 260.00
FI-973CT50A | SEK exkl. moms

-13%



för FELDER Serie 700 från
04/2007, 15.000 r/min

Bestående av: 424-110,
01.4.219, FI-973CT50A

~~7 814.00~~
5 796.00
.SET-WA15-6 | SEK exkl. moms

-26%



för FELDER Serie F 900/
Format-4 profil 45,
15.000 r/min

Bestående av: 430-117,
01.4.219, FI-973CT50A

~~13 442.00~~
9 896.00
.SET-WA15-5 | SEK exkl. moms

-26%

Inställningsbart nofräs-set WPL-HW

För fräsning av notspår och fjäder, skåpsryggar,
hörnbindningar

- + Fräsverktyg av stål, borstad yta
- + Ø Verktyg 140 mm
- + Snittbredd verktyg 4 - 7,5 mm
- + 4 Huvudskär, 4 förskär
- + Frästiefe 25 mm

Utbyggnadsfräs

- + Tillsatsfräs för notarbeten upp till 15 mm
- + 2 Huvudskär



~~3 610.00~~
2 939.00
.SET-WA12-5 | SEK exkl. moms

-19%

SET: 500-04-009
+ 500-04-010

Set i väska: frisfräs + standard-kontraprofilfräs WP-HW

- + kontraprofilering av alla typer av massiva träamar
- + Fräsverktyg av aluminium, hårdeloxerad yta

Kontraprofilfräs

- + Ø Verktyg 120 mm
- + Snittbredd verktyg
22-25 mm
- + 2 Huvudskär

Frisfräs

- + Ø Verktyg 183 mm
- + Snittbredd verktyg
22-25 mm
- + 4 Huvudskär
- + Frisdjup 60 mm

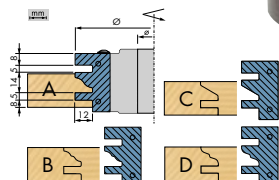
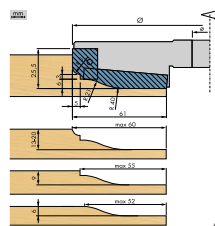

~~4 495.00~~
3 958.00
501-04-034 | SEK exkl. moms

-12%

Mallrings-set Compact

Med 4 mallringar, Ø 85, 100, 110, 125 mm, inkl. 1 kullager ø 30 mm och 1 säkerhetsring



842.00

712.00

04.1.015 | SEK exkl. moms

-15%

Mallrings-set i plastväska

Med 7 mallringar, Ø 95, 100, 105, 110, 115, 120, 125 mm, inkl. 1 kullager ø 30 mm och 1 säkerhetsring

1 891.00

1 396.00

04.1.016 | SEK exkl. moms

-26%

BESTÄLL NU!



Panelfräs-set WP-HW

- + Tillverkning av "not och fjäder" med öppen eller slutna "v-fog"
- + 1 verktyg - 3 profiler
- + Falsfräs Ø 123 mm, B = 20,2 mm, Z 2, V 4
- + Notfräs Ø 140 mm, B = 4,0-7,5 mm, Z 4, V 4
- + Falsfräs Ø 122 mm, B = 36,4 mm, Z 4, V 4
- + Fasfräs Ø 138 mm, B = 20,0 mm, α = 30°, Z 2, V 2

6 754.00

5 890.00

500-04-086 | SEK exkl. moms

-13%

Silent-Power®underhålls- och rengörings-set

10 styck HW-ersättningsskär, 10 styck ersättningskruvar, 250 ml hartslösare, 5 Nm momentåtdragning, Skruvmejsel, Tvättbehållare och rengöringsborste,



1 608.00

1 435.00

400-106 | SEK exkl. moms

-11%

Förpackad i verktygsväska

Kassetsats-set liten

- + Vid handmatning. Är spånbegränsare och återkastsäker
- + Enkelt byte av skär - ställskruvar i fräskroppen
- + Fräsverktyg av stål, borstad yta
- + Bearbetar för alla profilskär med 40 mm bredd

Profilskär, avvisare

04.4.005, -008, -009, -018, -028, -031



2 257.00

1 956.00

04.0.070 | SEK exkl. moms

-13%

SILENT-POWER SILVER PREMIUM ERBJUDANDE

SET 1

- a) Kombisnitt sågblad (03.02.31528)
Ø 315 mm, B 3,2/2,2 mm, Z 28, ø 30 mm
- b) Universalsågblad (03.02.31548)
Ø 315 mm, B 3,2/2,2 mm, Z 48, ø 30 mm
- c) Sågblad för justersågning (03.03.30072)
Ø 300 mm, B 3,2/2,2 mm, Z 72, ø 30 mm

2 490.00

-39%

1 529.00

.SET-HA18-1 | SEK exkl. moms

SET 2

- a) Kombisnitt sågblad (03.02.40034)
Ø 400 mm, B 4,0/2,8 mm, Z 34, ø 30 mm
- b) Universalsågblad (03.02.40060)
Ø 400 mm, B 4,0/2,8 mm, Z 60, ø 30 mm
- c) Sågblad för justersågning (03.03.350108)
Ø 350 mm, B 3,5/2,5 mm, Z 108, ø 30 mm

3 568.00

-32%

2 444.00

.SET-HA18-2 | SEK exkl. moms

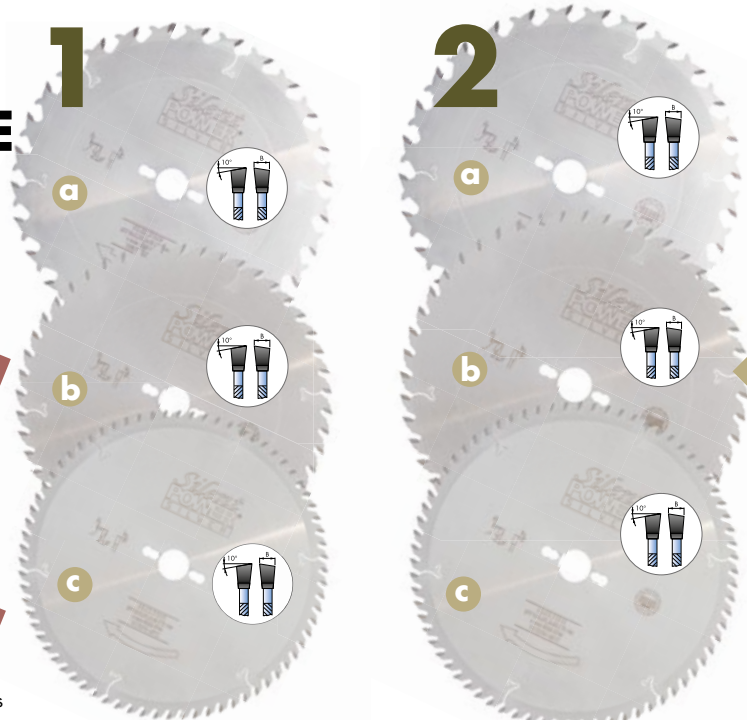

SILENT-POWER CLASSIC ERBJUDANDE

1+1
GRATIS

Universal handhållet cirkelsågblad
B 2,4/1,6 mm, WZ, Z 24, Perfekt för
användning i handcirkelsåg
Ø 160 mm, ø 20 mm

820.00

-50%

410.00

.SET-HA16-3 | SEK exkl. moms

Klinga för belagda skivor FZ/TZ

För formatsågning av fanerade och skivor belagda med konstmaterial Även användbar till: tvåsidigt belagda, kryssfänérskivor, laminerade skivor

03.13.25060 Ø 250 mm,

B 3,2/2,2 mm, Z 60, ø 30 mm

~~529.00~~ **417.00**

03.13.30072 Ø 300 mm,

B 3,2/2,2 mm, Z 72, ø 30 mm

~~664.00~~ **498.00**



Kombiklyvklinga WZ

För längdsågning utan flisor vid minimal matningskraft
10 Växeltandning med positiv skärinkel.

03.13.25016 Ø 250 mm,

B 3,2/2,2 mm, Z 16, ø 30 mm

~~418.00~~ **312.00**

03.13.31522 Ø 315 mm,

B 3,2/2,2 mm, Z 22, ø 30 mm

~~471.00~~ **370.00**



Kombiklinga

För formatsågning, klyvning av massivträ och belagda skivor, konstmaterial samt mineralskivor

03.13.25040 Ø 250 mm, ~~448.00~~ **370.00**

B 3,2/2,2 mm, Z 40, ø 30 mm

03.13.31548 Ø 315 mm, ~~579.00~~ **440.00**

B 3,2/2,2 mm, Z 48, ø 30 mm

Klyvkniv

- + Tjocklek 2 mm
- + För sågklingor med Ø 250 till 315 mm
- + Passar till Felder, Format-4 och Hammer

12.3.121 EURO-klyvkniv – **331.00**

för maskiner med överskydd

12.5.121 Standard-klyvkniv – **271.00**

för maskiner med överskydd

Diamant-universalsågklinga

- + Perfekta kap- och klyvsnitt i nästan alla träbaserade material
- + Ljudnivån minskas
- + lång livslängd, säkert arbete
- + Ø 300 mm, ø 30 mm, B 2,4/1,8 mm, Z 43

3 807.00

03.11.30043 | SEK exkl. moms



VIDEO

Maximal vinst med en knapptryckning

Stabilitet, pålitlighet och användarkomfort på högsta nivå.
Det intuitiva Format-4 användarkonceptet erbjuder hög komfort och maximal effektivitet.



dual 51

- Rikt- och planhyvel med räfflade hyvelbord och planhyvelstyrning med 4 pelare
- + Motor 10 hk (7,35 kW)
- + Rikthyvelbredd 510 mm
- + Rikthyvelbord längd 2250 mm
- + Comfort EURO hyvelskydd
- + Silent-Power® spiralkniv-hyvelkutter
- + Elektrisk inställning av hyvelhöjd

110 990.00

†26-926-00 | SEK exkl. moms

Upplåsning och uppfällning av rikthyvelbordet med ett handgrepp



profil 45 M

profil 45 M x-motion

- Massivt bord i gjutjärn för vibrationsfri stabilitet
- + Motor 10 hk (7,35 kW)
- + Bordsöppning 320 mm
- + Frässpindel med snabbbytessystem standard
- + Anhållslinjaler 550 mm ALU eloxerade med säkerhetslinjaler
- + Kontrollpanel i ögonhöjd med "x-motion" styrning för höjd-, vinkel- och anhållsposition

136 990.00

†60-303-00 | SEK exkl. moms



FORMAT 4

För samman det som hör samman!

Kombinationen av planhyveln exact 63 med rikthyveln plan 51L och det platsbesparande hyvelanhållet resulterar i en perfekt maskinkombination.



exact 51

exact 63

Det kompletta paketet med planhyvlar från Format-4 ger absolut högsta prestanda och precision och är optimerat för höga krav

- + Motor 13,5 hk (10 kW)
- + Positionering av planhyvelhöjd "Digi-Drive" D1, med förval av mått
- + Hyvelbredd 630 mm
- + Elektrisk inställning av hyvelhöjd

115 990.00

†31-199.00 | SEK exkl. moms

plan 51 L

Rikt- och planhyvel med räfflade hyvelbord och planhyvelstyrning med 4 pelare

- + Motor 10 hk (7,35 kW)
- + Aigner kombi-rikthyvelanhåll med hjälplinjal och parallelogramjustering, linjal 1300 mm
- + Comfort EURO hyvelskydd
- + Silent-Power® spiralkniv-hyvelkutter
- + Rikthyvelbredd 510 mm
- + Rikthyvelbord längd 3000 mm
- + Elektrisk höjdställning av matande hyvelbord med digitalvisning PowerDrive

96 990.00

†08-589.00 | SEK exkl. moms



Silent-POWER® spiralkniv-hyvelkutter minskar bullret vid hyvling med mer än hälften.

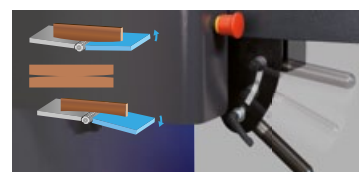

Konkava och konvexa hyvlingar med plan 51L lutningsinställning

Mer detaljer på www.felder-group-sweden.com

Stora snitthöjder för höga krav

Den vidareutvecklande Felder Serien 700 cirkelsågsaggregatet övertygar snickare med höga krav med 140 mm snitthöjd vid användning av ett 400 mm sågblad.

NEW



K 740 S

Den nya Felder justersågen K 740 S kombinerar stora såghöjder, kompakt storlek och hög användarvänlighet

- Motor 7,5 hk (5,5 kW)
- Snittlängd 3200 mm
- YD-start
- Kopplingskontakt för styrning av spänsug
- Elektrisk höjd- och vinkelinställning
- Finjusterbart klyvanhåll
- Ritsaggregatet med elektrisk drift Ø-120 mm med huvdcirkelsågblad-Ø 315/350 mm
- Gradraster-INDEX-System



**140 mm
snitthöjd**

**KAMPANJPRIS
VID FÖRFRÅGAN**

K 540 S

Felder K 540 S justersågen i sin nyttigåva med ett vidareutvecklat cirkelsågaggregat ger imponerande 140 mm såghöjd vid användning av ett 400 mm sågblad.

- Motor 7,5 hk (5,5 kW)
- Snittlängd 3200 mm
- "X-Roll" justerbordet, 10 års garanti
- Cirkelsåg med lutbar sågklinga 90°-45°
- Finjusterbart klyvanhåll
- Visning av klingans vinkel i handveven
- Ritsaggregatet med elektrisk drift Ø-120 mm med huvdcirkelsågblad-Ø 315/350 mm

NEW



70 990.00

86-760-00 | SEK exkl. moms

Justersåg möter lutbar fräs

KF 700 S professional

- Motor 7,5 hk (5,5 kW)
- Justerbord, snittlängd 2500 mm, eloxerat
- Bordsöppning 230 mm
- Frässpindel quick change system
- Teleskopbord 1300 mm
- Patenterat "X-Roll"-justerbord med 10 års garanti
- "Easy-Glide"-vridsegmentstyrning med 6 års garanti
- YD-start
- Finjusterbart klyvanhåll



99 990.00

118 334.00 | SEK exkl. moms



Bordsfräs med stor arbetsyta



Justersåg med stort teleskopbord

K 500 S

K 500 S – den nya "lilla" justersågen från Felder

- Motoreffekt 7,5 hk (5,5 kW)
- Snittlängd: 2800 mm
- Ritsaggregatet med elektrisk drift Ø 120 mm med huvdcirkelsågblad-Ø 315 mm
- Justerbord X-Roll, snittlängd 2800 mm



60 990.00

68 726.00 | SEK exkl. moms

Pica Master-Set Snickare

Fyra högkvalitativa pennor och markörer för en mängd olika användningsområden. En tunn, vit permanentmarkör, en bläckmarkör för exakt djuphålsmarkering på torra ytor och två Longlife Automatic pennor med grafitstift för exakt markering i en tygväska. Inklusive 18 olika färgade ersättningsstift.

~~578.00~~
538.00
12.1.060 | SEK exkl. moms

NEW



Universal linjelaser för alla bandsågar

Linjelasern för bandsågar från Felder gör det möjligt att projicera snittkanten på ditt arbetsstycke och fungerar så som visuell hjälp vid sågning.

~~1 146.00~~
1 030.00
423-042 | SEK exkl. moms

-10%



LED maskinlampa med svanhals

Perfekt för användning på bandsågar, bormaskiner, kantlistmaskiner och mycket mer.

+ Effekt 5 W (230 V)
+ Svanhalslängd 750 mm

866.00
13.0.001 | SEK exkl. moms



Bortfällbar slipanordning för bandsågar med slipskor (platt, rund). Passar för Felder och Hammer.

~~2 372.00~~
2 257.00
423-041 | SEK exkl. moms



Geringsanhåll med gradraster för bordsnoter

- + Passar för bordsnoter 1,5x5 mm
- + Inklusive anhöllslinjal 420 mm
- + Ställbredd: +75°/-75°
- + Indexpositioner: +/-70°, +/-65°, +/-60° (3-hörn), +/-45° (4-hörn), +/-40°, +/-35°, +/-30° (6-hörn), +/-22,5° (8-hörn), +/-11.25° (16-hörn), +/-5,625° (32-hörn), 0°/90°
- + Passar alla bandsågar från Felder och Hammer
- + Passar till HS 950

1 638.00
423-043 | SEK exkl. moms

SLIPNING



Slipbandsrengörare

Höjer kvaliteten och jämnheten vid slipning med sliband

~~208.00~~
172.00
10.0.100 | SEK exkl. moms

-17%

Felder-Schleiffix, Ø 60 mm

- + Med excenterlösning för fastspänning av slippapper på metervara
- + Exakt slipning av kanter
- + Upptagningshål för frässpindel Ø 30 mm

~~1 088.00~~
845.00
423-029 | SEK exkl. moms

-22%

Handslippapper

- + 1 Rulle slippapper
- + Användning i Schleiffix
- + (H x L) 110 x 20.000 mm

09.1.041 286.00
09.1.042 280.00
09.1.043 280.00

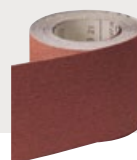

PASSA PÅ ATT BESTÄLLA!

SWE|SEK.3



Variofeed 4 Industri-matarverk

- + 3x 400 V, 50 Hz, 0,75 kW
- + Tvåvägs upphängning – både vertikal och horisontal
- + 4 matarhjul i mjukt gummi
- + Vario-matning 3–18 m/min
- + Vikt 70 kg

05.3.105

1x 230 V, 50 Hz

15 275.00

14 812.00

05.0.105 | SEK exkl. moms



F-38 Matarverk

- + 3x 400 V, 50 Hz, 0,75 kW
- + Envägsupphängning
- + 3 matarhjul i mjukt gummi
- + 8 Matningshastigheter 3,2/6,3/8,3/12,5/16,7/5,0/32,0/63,0 m/min
- + Vikt 59 kg

05.3.010

1x230 V, 50 Hz

8 841.00

8 447.00

05.0.010 | SEK exkl. moms



HC32 Standard matarverk

- + Envägsupphängning
- + Kapacitet 0,18 kW
- + 3 drivvalsar Ø 80 mm, bredd 30 mm
- + 4 Matningshastigheter 5/6,5/8/11 m/min
- + Vikt 32 kg

1 x 230V, 50 Hz

5 218.00

502-05-009 | SEK exkl. moms

Matarverk - fällbara matarverksplattor

1

För Felder-maskiner från Serie 700 tillverkningsår 2007
Med F-koppling och gasfjäderstöd för ännu lättare ned- och uppfällning

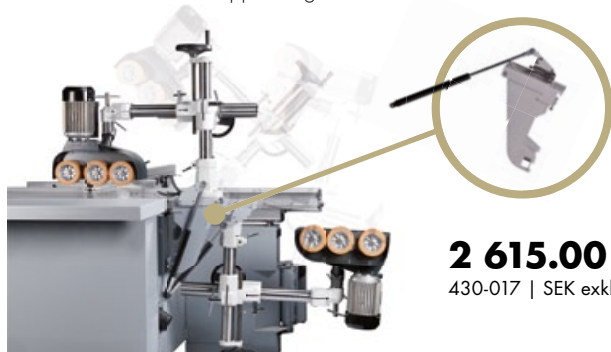

2 615.00

430-017 | SEK exkl. moms

2

För Hammer-maskiner
Matarverket kan sitta kvar på maskinen - inga tidsödande monteringar.

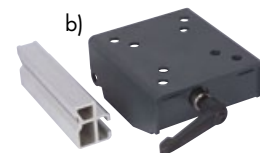

a) Passar till Hammer K3 winner, B3 winner och B3 perform

1 627.00

501-127 | SEK exkl. moms

b) Passar till Hammer C3-31, C3-31 perform, K3 basic och B3 basic

1 627.00

503-127 | SEK exkl. moms



Hammer FELDER



FB 510

Mellanmodellerna i FELDERS bandsågslinje:

- Motoreffekt 4,0 hk (3,0 kW)
- 3x400V, 50Hz
- Såghöjd 410 mm
- Kapbredd 480 mm
- Hjul-Ø 500 mm
- Arbetshöjd 860 mm
- Bordsstorlek 500 x 640 mm
- X-life® keramikstyrningar

99 990.00

†18-334.00 | SEK exkl. moms

Prestanda och precision utan kompromisser

Övre och undre bandsågsguider | Bladspänningsindikator | Gjutjärnsbord för bandsåg | lutbar till 45°

N3800, bandsåg

- Motor 2,0 hk (1,5 kW)
- Såghöjd 310 mm
- Snittbredd: 360 mm
- Snitthastighet: 1200 m/min

**KAMPANJPRIS
VID FÖRFRÅGAN**

N4400

Bandsåg

- Motor 3,5 hk (2,5 kW)
- Såghöjd 310 mm
- Kapbredd 420 mm
- Snitthastighet: 1200 m/min

**KAMPANJPRIS
VID FÖRFRÅGAN**

Tillvalsmöjlighet

- X-Life® keramikstyrningar



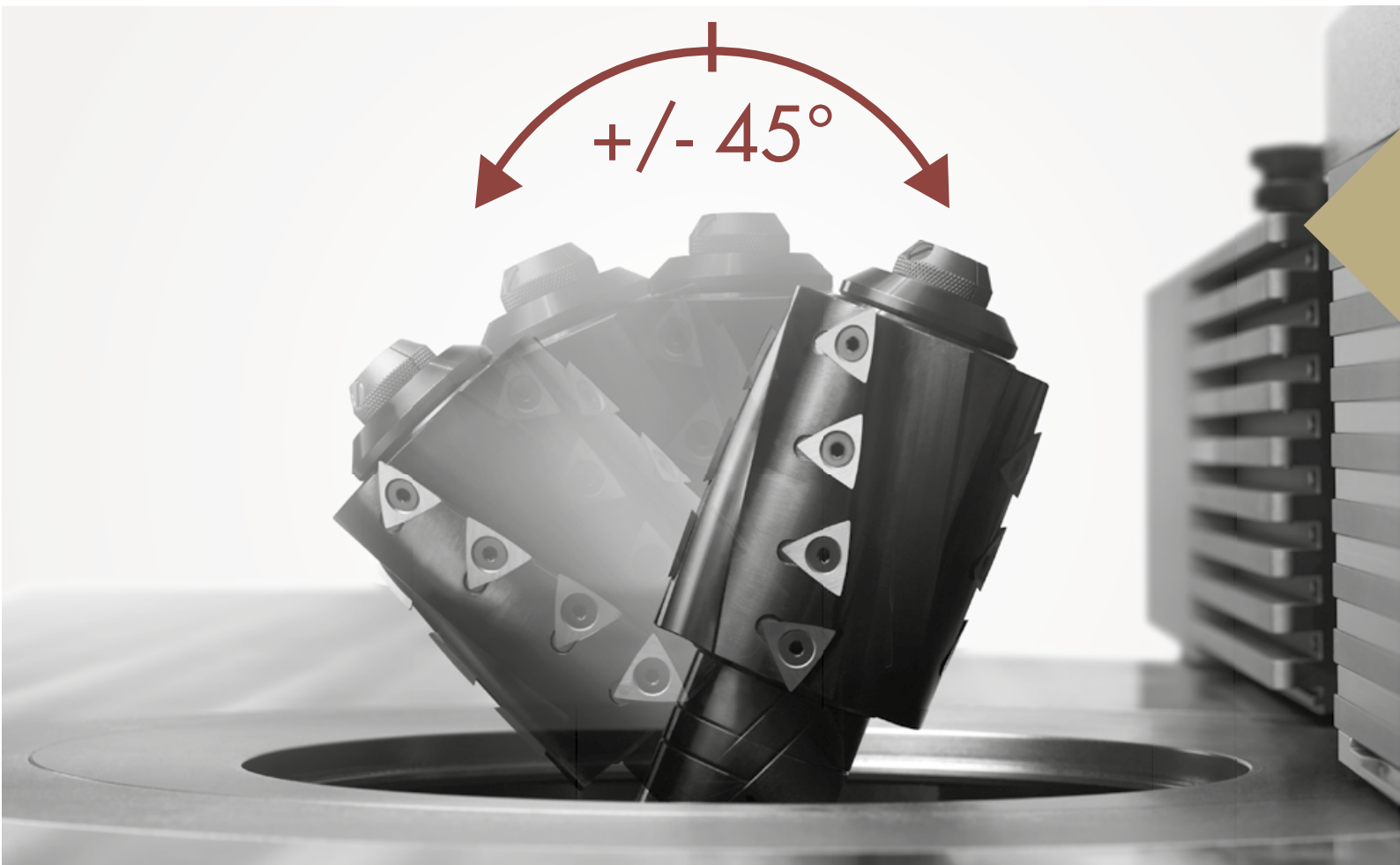

GLÖM OMSTÄLLNINGSTIDER

NEW

Fräsmaskinen med dubbel lutning och HSK 63 snabbbytessystem för verktyg

profil 92 M e-motion

Bordsfräs

- Motoreffekt 10,0 Hk (7,35 kW)
- Dubbel vridning 2 x 46°
- HSK 63 Snabbbytessystem för verktyg
- Bordsöppning med styrda, excentriska insatsringar
- Intuitiv e-motion styrning för frässpindel, fräsanhåll och bordsöppning
- Elektrospindel med steglöst varvtal och HSK 63F gränssnitt



Sensationella resultat till ett oslagbart pris!

A3 41D

- Motorstyrka 5,5 hk
- Hyvelbredd 406 mm
- Hyvelhöjd 4–225 mm
- 3-knivskutter med vändskär

Tillvalsmöjligheter

- Silent-Power® spiralkniv hyvelkutter



**KAMPANJPRIS
VID FÖRFRÅGAN**

A3 31

- Motorstyrka 4,0 hk
- Hyvelbredd 310 mm
- Rikthyvelbord längd 1400 mm
- Hyvelhöjd: 4–225 mm
- 3-knivskutter med vändskär

Tillvalsmöjligheter

- Silent-Power® spiralkniv hyvelkutter



23 790.00

27 299.00 | SEK exkl. moms

Hammer

Den starkaste HAMMER-justersågen någonsin

K4 perform

- Motor 5,5 hk (4,0 kW)
- Lutning sågklinga 90°-45°
- Ritsaggregat med egen motor
- Justerbord 3200 mm



**KAMPANJPRIS
VID FÖRFRÅGAN**



Upptäck det perfekta tillbehöret till din maskin

Rulle för arbetsstycke, kan fällas in och ut

- + Rulle för arbetsstycke längd 420 mm
- + Kan fällas in och ut
- + Passar Felder och Format-4 maskiner med långt maskinstativ och X-Roll justerbord från 2800 mm
- + Inte lämpad för maskiner med styrt klyvanhåll

**NYTT
TILLBEHÖR**



4 572.00

430-106 | SEK exkl. moms



Anhållsskena

Passar till Felder cirkelsågs- och hyvelanhåll.

- + Höjd: 150 mm
- + Längd: 1150 mm



~~1 655.00~~

1 564.00

410-102 | SEK exkl. moms

„Quick-Lock“ Frässpindel D-30

Fastklämningssystemet „Quick-Lock“ tillåter bekvämt byte av fräsar på bordsfräsen och reducerar skaderisken. Passar frässpindlar Ø 30 mm från serie FE 700 och 900 samt F4



~~11%~~

~~1 794.00~~

1 599.00

604-108 | SEK exkl. moms

Sägeboy

- + Extra anhåll för cirkelsåganhåll
- + Passar till Felder, Hammer och Format-4 parallellanhåll



VIDEO

~~2 407.00~~

2 299.00

01.0.022 | SEK exkl. moms



ALLTID APP-TO-DATE MED FELDER GROUP!

NU gratis tillgänglig i App Store och på Google Play!



Värdefull hjälp i varje verkstad



Rullbock tung

- + Stödbredd 350 mm
- + Max. bärkraft 800 kg
- + Ställbar höjd 580 - 970 mm

942.00 ^{-10%}
845.00

01.2.020 | SEK exkl. moms

Rullbock

- + Stödbredd 395 mm
- + Max. bärkraft 80 kg
- + Ställbar höjd 700 - 1150 mm

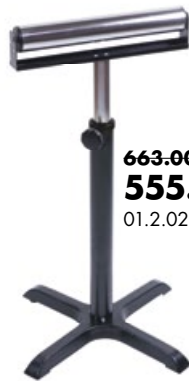

663.00 ^{-16%}
555.00

01.2.023 | SEK exkl. moms

Rullbock

- + stödbredd 365 mm
- + Max. bärkraft 80 kg
- + Ställbar höjd 690 - 1150 mm

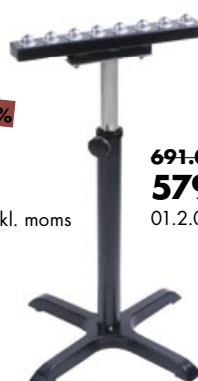

691.00 ^{-16%}
579.00

01.2.022 | SEK exkl. moms

Kombi-stödbord

- + stödbredd 365 mm
- + Max. bärkraft 80 kg
- + Ställbar höjd 690 - 1150 mm

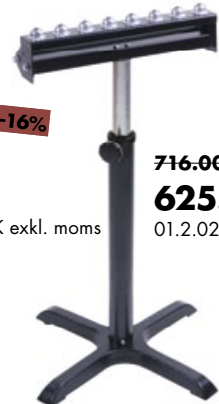

716.00 ^{-13%}
625.00

01.2.021 | SEK exkl. moms



Set med spänn- och sågsystem

Säker och effektiv kapning av sneda, korta, smala, och kilformade arbetsstycken. Klar och tydlig undanstuvning och alltid nära till hands tack vare panel för väggmontage.

Leveransomfattning: 1 x lutat hjälpanhåll, 2x smalt hjälpanhåll, 2x svängspännare, 1x ordningspanel

a) För kappa 550 justerbord, 01.0.243

5 774,00

b) För Felder X-Roll justerbord (tillverkningsår 2003) 01.0.242

5 774,00



med fjärrstyrning

Pneumatisk nedhållare

- + Enkel fastspänning av arbetsstycke med högsta flexibilitet, kan användas på alla justersågar och bordsfräsar med justerbord
- + Enkel installation på grund av magnetiska beslag
- + Säkerhetscylinder garanterar maximal arbetssäkerhet
- + Tryckbalksfunktionen är möjlig med varje justersåglängd
- + Spännhöjd: 95 mm, spännkraft: ca. 120 kg vid 6 bar
- + Vid fanärnitt rekommenderas det att materialet läggs mellan två balkar för att skapa ett jämnt tryck och därmed ett optimalt snittresultat

a) Pneumatisk nedhållare med manuell drift (430-139)

6 249,00 5 796,00

b) Pneumatisk nedhållare med radiostyrning (430-140)

12 093,00 10 996,00

c) Extra pneumatisk nedhållare (430-141)

6 249,00

Handrengöringspasta

- + Vårdar händerna och blockerar inga avlopp
- + Speciellt lämplig för tung nedsmutsning och med handskydd



Innehåll: 2 kg; med doft av citron

^{-22%}
116.00

10.0.026 | SEK exkl. moms

Supergleit

Minskar friktionen hos arbetsstycket vid hyvling och innehåller inget vatten eller silikonolja.

Refillförpackning 3 l + sprayflaska 500 ml



^{-25%}
480.00

.SET-HA14-1 | SEK exkl. moms

Metallglanz

Vårdar och skyddar korrosionsbenägna ytor av metall.

Refillförpackning 3 l + sprayflaska 500 ml



^{-25%}
480.00

.SET-SO17-1 | SEK exkl. moms

Hartslösare

Löser hartser (kåda) m.m. på klingor och maskinbord

Refillförpackning 3 l + sprayflaska 500 ml



^{-25%}
480.00

.SET-SO17-2 | SEK exkl. moms

Bordsfräsar med lutbar spindel och stor arbetsyta

F 900 M

Den tyngsta Felder fräsen någonsin

- Motor 10 hk (7,35 kW)
- Elektrisk frässpindelutning 90°–45°
- Digital LED-visning för frässpindelhöjd och vinkel
- Bordsförlängning på båda sidor 670 mm med utdragningsram 2200 mm
- Frässpindel quick change system



**KAMPANJPRIS
VID FÖRFRÅGAN**

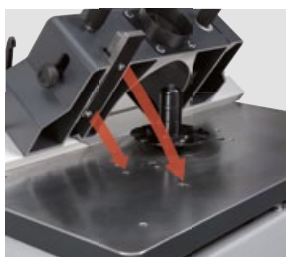

F 700 Z

Den nya F 700 Z: redo för alla utmaningar

- Motor 5,5 hk (4,0 kW)
- Bordsöppning 230 mm
- Frässpindel quick change system
- Elektrisk frässpindelutning 90°–45°
- Digital LED-visning för frässpindelhöjd och vinkel
- Rotationsriktningsomkopplare

54 390.00

67-244-00 | SEK exkl. moms



F 500 MS

För övertygande fräsresultat

- Motor 5,5 hk (4,0 kW)
- Bordsöppning 230 mm
- Frässpindel-Ø 30 mm, 115 mm användbar höjd
- Frässpindel quick change system
- Fräsanhåll 230 för verktyg-Ø max. 230 mm (anhållslinjal 400 mm)
- Varvtal 3500, 6500, 8000, 10.000 v/min
- EURO-fräskydd
- Anhållsplatser ALU eloxerat
- MULTI-inställningssystemet

38 690.00

42-377-00 | SEK exkl. moms

FORMAT 4

HÖGSTA INDUSTRIELLA PRESTANDA

FRITT KONFIGURERBAR

Nya bredbandsputsar för individuella krav.

De nya Format-4 bredbandsputsarna findustry 1352, 1353 och 1354 övertygar i industriell användning framför allt med aggregatets individuellt konfigurerbara sammanställning. Maskinen kan utrustas med två, tre eller fyra aggregat, speciellt anpassat efter den specifika applikationen och respektive arbetsområde. På så vis garanterar en hög grad av anpassning uppfyllandet av alla krav vad gäller yfinish och bearbetningseffektivitet.

**KAMPANJPRIS
VID FÖRFRÅGAN**

Högsta användarvänlighet i industriell användning

Den tydligt strukturerade pekskärmkontrollen kan användas intuitivt. Alla maskinfunktioner visas med tydlig grafik på den digitala displayen. Inmatningstjockleken kan justeras med en knapptryckning direkt från kontrollpanelen med en noggrannhet på en tiondels millimeter.

Automatisk tjockleksmätning underlättar anpassningen av maskinen till önskad arbetsstyckestjocklek. Arbetsstycket kan mätas utan ytterligare mätanordningar, tjockleken överförs sedan "trådlöst" till maskinen.

Fritt val av aggregat - en mängd möjligheter.

- Kontaktvalsaggregat
- Kombiaggregat
- Slipdyna för aggregat
- Tvärslipningsaggregat
- Superfinishaggregat
- Borstinställning
- Strukturborsttaggregat
- Hyvelkutter aggregat



NEW



Bestäm dig för det perfekta maskinparet

Rikt- och planhyvel, justersåg och lutbar frässpindel – fyra toppkvalitativa träbearbetningsmaskiner. De enskilda konfigurationsalternativen, snabba omställningstiderna och exakt repeterbara inställningar från Felder passar alla små och stora industrier.



AD 941

- + Motor 5,5 hk (4,0 kW)
- + Rikthyvelbord längd 2 200 mm
- + Planhyvelbredd 404 mm
- + 4-Spindelföring på planbord
- + 2-Steps synkronplanhyvelmatning 6 + 12 m/min
- + Elektrisk höjdställning och digitalvisning på hyvelbordet "Power-Drive"
- + Silent-Power® spiralkniv-hyvelkutter

AD 951

- + Motor 7,5 hk (5,5 kW)
- + Rikthyvelbord längd 2 250 mm
- + Planhyvelbredd 504 mm
- + Silent-Power® spiralkniv-hyvelkutter
- + 4-Spindelföring på planbord
- + Elektrisk inställning av hyvelhöjd "Power-Drive"
- + Elektrisk höjdställning av planhyvelbordet med digital display

Mer detaljer på
www.felder-group-sweden.com

83 990.00

95-669.00 | SEK exkl. moms

105 990.00

118-777.00 | SEK exkl. moms

FELDER

K 940 S

Topmodellerna av FELDER justersågar imponerar med sin moderna design och övertygar genom innovativa manöverelement, långvarig precision, extrem prestanda och högsta användarkomfort.



- + Motor 7,5 hk (5,5 kW)
- + Elektrisk vinkeljustering
- + "Easy-Lock" - Verktyglöst system för snabbt byte av huvudklinga
- + Justerbord, snittlängd 2800 mm, eloxerat
- + Patenterat "X-Roll"-justerbord med 10 års garanti
- + "Easy-Glide"-vridsegmentstyrning med 6 års garanti
- + Elektrisk höjdinställning av cirkelsåg
- + Feineinstellung Parallelanschlag



104 990.00

133-463-00 | SEK exkl. moms

Den perfekta vardagshjälpen - oavsett som ergonomisk arbetsplats eller bekvämt transportmedel



Robusta, smidiga och mobila – de höjjusterbara arbetsborden från FELDER

Maskinverktygsvagn, förvaring, staplingsvagn eller extra arbetsplats – FAT arbetsbord från FELDER med inställbar höjd kan användas på många sätt och erbjuder alltid högsta stabilitet och är lätt att förflytta. Med den massiva ramen på rörliga hjul och den lättgående fothydrauliken garanteras alltid stabilitet, manövrerbarhet och en bekväm arbetshöjd. Arbetsbord från Felder kan utrustas med en individuellt passande arbetsskiva.

Budget-
produkt



FAT 300

- + Arbetsbord för arbetsyta 1200 x 739 mm
- + Arbetshöjd steglös 405-1000 mm
- + Hydraulisk lyft med fotpump 595 mm
- + 4 Länkhjul i gummi, med broms
- + Lastkapacitet 300 kg

~~11 861.00~~

9 896.00

420-241 | SEK exkl. moms

-17%

*Pris utan arbetsyta

FAT 300S

- + Lastkapacitet 300 kg
- + Arbetshöjd steglös 445-1040 mm
- + Hydraulisk lyft med fotpump 595 mm
- + 4 Gummihjul med respektive 2 broms- och 2 riktningsslås

15 448.00

420-239 | SEK exkl. moms

SALE

*Pris utan arbetsyta

FAT 500 S

- + Lastkapacitet 500 kg
- + Arbetshöjd steglös 470-1075 mm
- + Hydraulisk lyft med fotpump 605 mm
- + 4 Gummihjul med respektive 2 broms- och 2 riktningsslås

28 582.00

420-238 | SEK exkl. moms

SALE

*Pris utan arbetsyta

Pallyft

- + Lastkapacitet 300 kg
- + Arbetshöjd steglös 300-900 mm
- + Hydraulisk lyft med fotpump 605 mm
- + 2 Länkhjul i gummi med broms, 2 bockrullar i gummi

~~4 941.00~~

3 799.00

12.0.092 | SEK exkl. moms

-23%



- | | | | |
|----------|--|-----------------|-----------------|
| 1 | Arbetsyta Multiplex
(L x B) 1650 x 940 mm
Passar till FAT 300S, FAT 500 S | 4 224.00 | |
| 2 | Arbetsyta Multiplex
(L x B) 1200 x 739 mm
Passar till FAT 300 | 1 481.00 | 1 296.00 |
| 3 | Hålrasterskiva Multiplex
(L x B) 1200 x 739 mm
Börning 20 mm
Passar till FAT 300 | 2 951.00 | 1 376.00 |
| 4 | Hålrasterskiva Multiplex
(L x B) 2070 x 1170 mm
Börning 20 mm
Passar till FAT 300S, FAT 500 S | 5 774.00 | |



Lutningsanordning för FELDER arbetsbord

Modellerna FAT 300 S och FAT 500 S kan på begäran utrustas med en lutningsanordning för bekväm hantering av överdimensionerade plattor (i kombination med 420-245).

- + Enkel lastning och lossning med länkhjul omnihjul
- + Bekväm lutning av överdimensionerade plattor med upp till 40 mm tjocklek
- + Lutbar från 0°-80° (låsnings)
- + Ramstorlek 1930 x 1500 mm
- + Querstreben (Option 420-248)

One-man-show i hantering av plattor



Extra mellanliggande stöd
Art.-nr. 420-248

2 303.00

SALE

13 076.00
420-247 | SEK exkl. moms

FAT tillbehör - och ditt arbetsbord blir till ett universalhjälpmedel!



Funktionsplatta Multiplex för Felder arbetsbord FAT 300

- + Fördubbling av arbetsytan genom enkel uppfällning av HPL/Multiplex lutbara hålrasterkiva
- + Enklaste användning tack vare snabbspänningssystem
- + Arbetsyta 1200 x 800 mm, kan förstöras till 1600 x 1200 mm
- + Hålrasterkiva, raster 96 mm, borrarning Ø 20 mm

10 982.00

420-249 | SEK exkl. moms



Excenter klämma SET

Verktygfri, skadefri fixering av arbetsstycken! Passar hålrasterkivor med Ø 20 mm borrarning. 1 Set med excentriska klämmor bestående av en excentrisk klämma, roterande lager med gängtapp, platta (180 x 40 mm) med gänga och en snabbspännare.

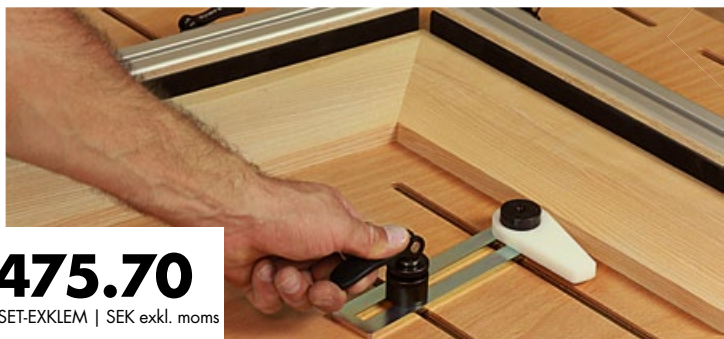

475.70

.SET-EXKLEM | SEK exkl. moms

Anhållsskenor med halkskyddande beläggning

Anhållsskena-aluminiumprofil 1200 x 40 x 40 mm med Multiplexlist och halkskyddande beläggning. Perfekt användning som stöd för limarbeten och för förstoring av arbetsytan på din FAT 300. Leveransomfattning: 1 st. anhållsskena och 2 st. spännhandtag för verktygsfri och snabb montering på hålrasterkivan (Borrarning Ø 20 mm).



1 261.00

420-234 | SEK exkl. moms

BESSEY® Tvingar

Tillverkade helt i stål | Jib längd 60 mm; | För 20 mm borrarning | För bordsnot 12 x 8 mm



* Bordstvingar 120/60
Spännvidd 120 mm | Spännkraft upp till 1800 Nm **12.1.037 183.00**

** Tving 160/60
Spännvidd 160 mm | Spännkraft upp till 2400 Nm **12.1.038 478.00**

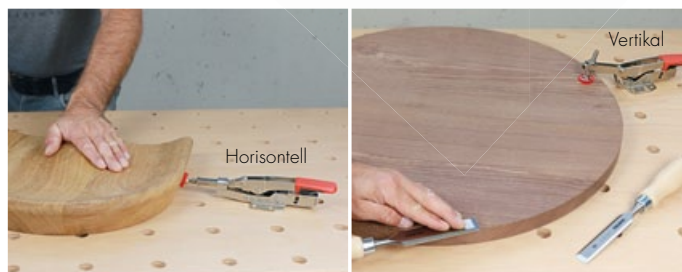

Vinkelspännndon med 20 mm uttagsbultar

Spännkraften är justerbar och max 2500 Nm. Ø 20 mm uttagsbultar för verktygslös fastsättning på hålraster- eller funktionsplattan.



12.1.039 Tryckriktning vertikal
Jib längd 40 mm | Spännhöjd 0 - 35 mm **392.00**

12.1.040 Tryckriktning horisontal
Jib längd 35 mm | Spännvidd 13 mm **411.00**

Kantlistning - professionellt på montering eller i små verkstäder

ForKA 200 ECO plus Mobil kantlistmaskin

- + Användning av ABS- PVC- och kantlist av trä
- + Oavsett kantlistmaterial är en innerradie om 25 mm möjlig
- + Inställning för materialtjocklek
- + Snabb igångkörning - snabb uppvärmning
- + Flexibel genom användning av smältlim i granulatform
- + Finjusterbar limpåläggning
- + Kanttjocklek 0,4-3,0 mm
- + Upp till 60 mm höjd på arbetsstycket
- + Digital temperaturinställning
- + Steglös matning med komfortstyrning
- + Kortare uppvärmningstid

-28%

15 448.00

11 196.00

16.3.009 | SEK exkl. moms



Kombi-TIPS:

I kombination med ett arbetsbord från Felder, t.ex. FAT 300 blir din mobila kantlistmaskin ForKa 200 ECO plus till en stationär-körbar kantlistmaskin.



Sugplatta på pelare

Perfekt för fixering av arbetsstycket vid kantlistning, fogfräsning, radiefräsning och radiehyvling.



-40%

1 192.00

717.00

400-095 | SEK exkl. moms

storEdge kantförvaring

Tio förvaringsfack och en upplägningstallrik på rulle för förvaring, bearbetning och snabb matning av kantlistmaterial till maskinen. För olika kanttjocklekar och höjder.



12 650.00

202-122 | SEK exkl. moms

Små hjälpmedel för det dagliga arbetet

1 ~~397.00~~ **330.00** -17%
12.0.370 | SEK exkl. moms

2 ~~201.00~~ **156.00** -22%
12.0.371 | SEK exkl. moms

3 ~~404.00~~ **311.00** -23%
12.0.372 | SEK exkl. moms

4 ~~528.00~~ **428.00** -19%
12.0.373 | SEK exkl. moms

5 **111.00** SALE
12.0.374 | SEK exkl. moms

6 ~~377.00~~ **363.00** SALE
12.0.375 | SEK exkl. moms

7 ~~1 047.00~~ **963.00**
12.1.017 | SEK exkl. moms

8 ~~307.00~~ **288.00**
12.0.005 | SEK exkl. moms

9 ~~104.00~~ **81.00** -22%
12.0.015 | SEK exkl. moms

10 ~~1 192.00~~ **1 040.00** -13%
12.0.090 | SEK exkl. moms

11 ~~496.00~~ **405.00** -18%
12.0.091 | SEK exkl. moms

12 ~~1 759.00~~ **1 548.00** -12%
12.2.051 | SEK exkl. moms

13 ~~899.00~~ **717.00** -11%
12.0.055 | SEK exkl. moms

1. Wiha magasin-bithållare LiftUp 25

- + Skruvmejsel med högkvalitativ stålklinga i krom-vanadinstål och ergonomiskt format flerkomponentshandtag som är ett alternativ till ett skruvmejselset
- + 12 Bits kompakt förstuvade i handtagskropp
- + Bitstorlekar: PH1, PH2, PH3, PZ1, PZ2, PZ3, T10, T15, T20, T25, T30, T40

2. Wiha Bit box 31-delar

- + Består av: magnetisk universalhållare och bits.
- + Schlitz: 1x 4,5 / 1x 5,5 / 1x 6,0;
- + Phillips: 2x PH1 / 3x PH2 / 1x PH3
- + Pozidriv: 2x PZ1 / 3x PZ2 / 1x PZ3
- + TX-Drive: 2x T10 / 2x T15 / 3x T20 / 2x T25 / 1x T30 / 1x T40
- + ISK-Drive: 1x 3,0 / 1x 4,0 / 1x 5,0 / 1x 6,0

3. Wiha Bit Set BitBuddy MaxxTor

- + Bit set med 8 delar
- + Bitstorlekar: 1x T10 / 1x T15 / 1x T25 / 1x T30 / 1x T40
- + Magnetisk bithållare
- + Den stötdämpande zonen ger bitsen en livslängd över genomsnittet

4. Wiha hylsnyckelsats Gripper

- + Universal hylsnyckelsats av legerat stål med 54 härdade stålstift.
- + Anpassar sig till olika skruvar, krokar, muttrar och bultar (7-19 mm) och tillåter en vridmomentöverföring på upp till 80mm

5. Wiha adapter 3/8" för sladdlös skruvdragare

- + För hylsnyckelsats Gripper
- + Från fyrkant 3/8 tum till sexkant 1/4 tum
- + Perfekt för användning på bormaskinen

6. Wiha vattenpumptång QuickFix

- + Vattenpumptång med automatisk inställning
- + För snabbt och optimalt grepp och hållning av rör och kantiga profiler (sexkantmuttrar)
- + Öppningsbredd upp till 40 mm

7. Verktogsset för vinkelmätning

- SET bestående av: vinkel (12.0.017) + avfasning (12.0.018) + geringslikaren 45° (12.0.019)

8. Kant- och fogbandsklämma

- För fastsättning av kant och remmar - inga svullnader!

9. Parallellrits med cirkelspets

- För exakt markering och överföring av väggjämnheter och urtag till monteringsbitar, golvlistor och täckbitar.

10. Plattbärare (2 st.)

- + För skivjockelekar på 10-80 mm
- + Enklaste hantering underlättar transporten av panelerna oavsett deras storlek.
- + Det självjusterande klämsystemet garanterar halkskydd i hela spännområdet

11. Dörrlyft

- För räckfri lyftning, svängning och nersänkning med fottryck, lyftkraft: 120kg

12. Vagn för arbetsstycken

- + Stabilitet via breda gummihjul Ø 265 mm
- + För byggarbetsplatser och verkstäder
- + Klämbredd 0-120 mm
- + Bärkraft 250 kg

13. Stämjärnset

- + Klinga av Chrom-Mangan-stål
- + Med handtag av ädelträ
- + Skärbredder: 6, 10, 12, 16, 20, 26 mm

Vinkelchuck för bits

- + Gör en vinkelbormaskin av er bormaskin!
- + Optimalt användbar vid svårtillgängliga ställen



859.00
729.00

-15%

12.0.344 | SEK exkl. moms

Multifunktions strykmått

- + Aluminium
- + Längd 250 mm
- + anhåll svarteloxerat
- + 2 Härdmetallspetsar för byte



480.00
451.00

12.0.343 | SEK exkl. moms

Trä och byggnadsfuktmatrare NDI 20

- + Fuktmatning inom några sekunder
- + Med bara ett knapptryck kan du ändra mätningläget och välja mellan trä- och byggnadsfukt
- + Temperaturmätning i °C eller °F

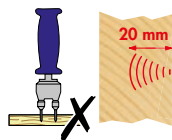

2 141.00

12.1.041 | SEK exkl. moms

Set med Japanhandsågar Kapa med "drag"

- 1** Douzuki, fällbar
Offsetskärningar och extremt exakta träkopplingar, bladlängd 240 mm
- 2** Ryoba, fällbar
Finaste kap- och klyvsnitt
Bladlängd 240 mm
- 3** Kataba, fällbar
utan rygg för kapning och för djupa snitt, bladlängd 250 mm



1 924.00
1 539.00

-20%

.SET-HA19-1 | SEK exkl. moms

Professionell takstöd, justerbar med en hand

- + Max. lastkapacitet 70 kg
- + Justerbar längd 1550–3100 mm
- + Med en knapptryckning till takhöjd
- + Kullad uppe och nere med gummerade plattor (80 x 130 mm) möjliggör användning av taklutning



647.00
624.00

SALE

12.0.074 | SEK exkl. moms

uvex

Andningsmask

- + 15 st
- + Mask P2 med ventil



363.00
255.00

-30%

11.0.055 | SEK exkl. moms

Hörselskydd

- SNR 36 dB(A). optimal komfort vid lång användning



369.00
324.00

-12%

11.0.019 | SEK exkl. moms

uvex

Skyddsglasögon

- FIT: lätta bygelglasögon med gängjärn
- OTG: extremt reptålig, varaktigt beslagsfri

FIT På arbetet, vid sport och fritid

152.00
115.00

-24%

11.0.027 | SEK exkl. moms



OTG Allroundskydd

131.00
110.00

-16%

11.0.044 | SEK exkl. moms

Hållare för sprayflaskor

- 2 Hållare för sprayflaskor kan fästas med magneter och utan verktyg på komponenter av metall.



172.00
156.00

SALE

400-301 | SEK exkl. moms



Handhållen säkerhetspåskjutare

- + Handhållen säkerhetspåskjutare av plast
- + med utbyttbar sula (planprofil och V-profil)
- + Längd: 350 mm, höjd 230 mm



316.00
278.00

-12%

11.0.011 | SEK exkl. moms

En kombimaskin som imponerar

B3 winner

- 2 Motorer 4,0 hk (5,5 hk)
- Lutbar sågklinga, 90°–45°
- Lutbar fräs 90° till 45°
- Fräs 4 varvtal: 3000/6000/8000/10.000 v/min.
- Klyvanhåll winner med kraftig rundstång
- Kapbredd 800 mm
- Massivt gjutjärnsbord och konstruktionsdetaljer
- Fräs med rotationsriktningsomkopplare



Comfort-utrustningspaket

- Justerbord 2000 mm
- Teleskop/formatbord
- Gradrasterindex
- Kapanhåll, 1300 mm

Tillvalsmöjlighet

- Frässpindel-växlingsystem

1. Lutbar sågklinga, 90°–45°
2. Justerbordet av aluminium, varje justersågs hjärta
3. Lutbar fräs 90° till 45°
4. MULTI-inställningssystem med parallellstyrning och snabbinställning (tillval)
5. MF frässpindelssystem (tillval)

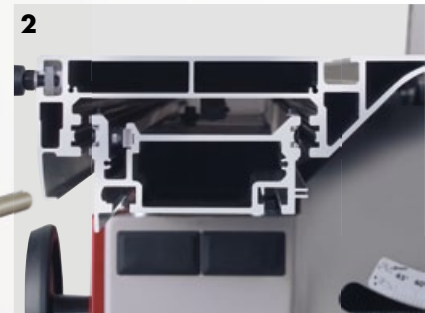

50 390.00

59 407.00 | SEK exkl. moms

Allroundtalang med hörnavrundning

G 380

Den nya Felder kantlistmaskinen G380 möjliggör högsta flexibilitet i kompaktklassen för kantlistmaskiner med det utökade kapaggregatet samt radiefräsnig. Individuell konfiguration med två lediga platser för efterbearbetning och en omfattande allround-utrustning i en kompakt design uppfyller de högsta kvalitetskraven på minsta utrymme.

- Uppställningslängd 2830 mm
- Kanttjocklek 0,4–5 mm
- Tjocklek arbetsstycke 10–45 mm
- Frontmanöverpanel med LCD-display
- 2 Fria platser för finish-aggregat
- Linjärt kapaggregat med två sågblad
- Förfräsaggregat med diamanträsor
- Limaggregat för bearbetning av EVA och PUR lim

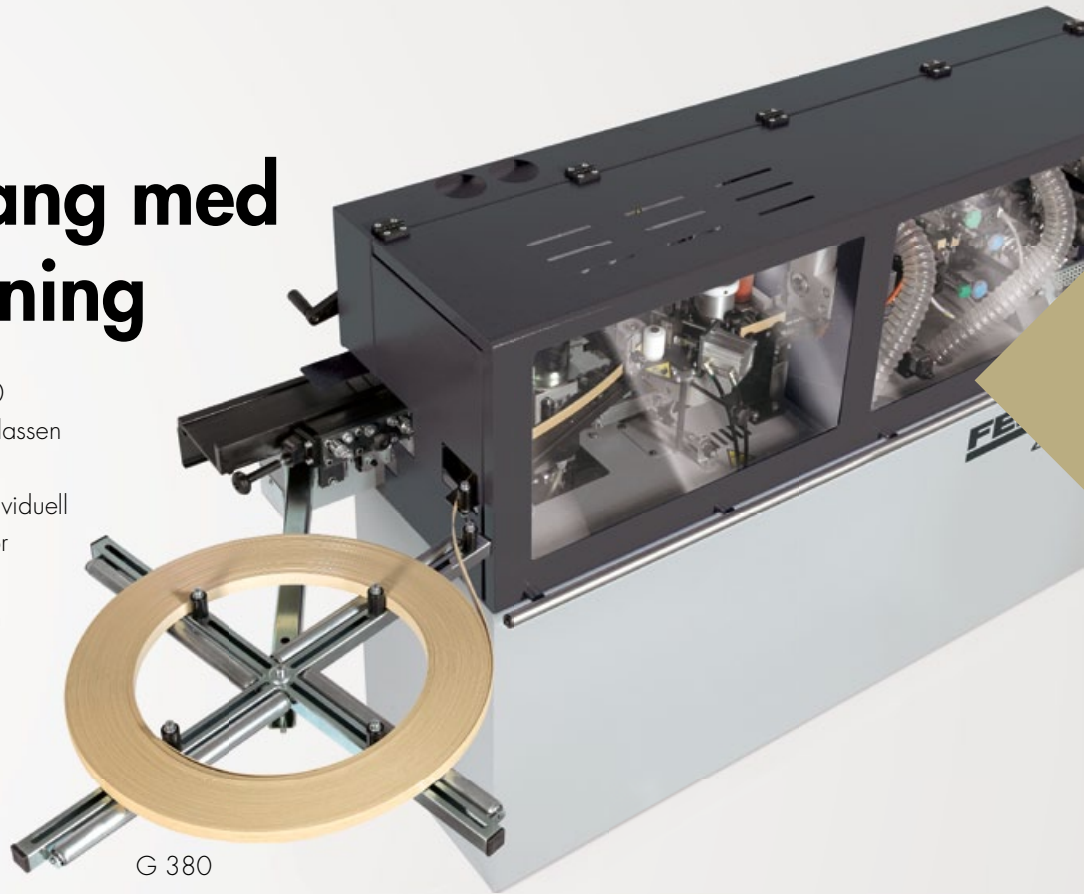

G 380



G 360

G 360

FELDER

**KAMPANJPRIS
VID FÖRFRÅGAN**

Gå med i en värld av kantbearbetning

G 220

Kantlistmaskin med limbehållare Den solida och välutförda konstruktionen gör att du som kund kan använda kantlisten utan begränsningar även i mindre verkstäder.

- Uppställningslängd 2000 mm
- Kanttjocklek 0,4–2 mm
- Tjocklek arbetsstycke 10–45 mm

**KAMPANJPRIS
VID FÖRFRÅGAN**



G 220

FELDER

**SET-
ERBJU-
DANDE**



Limsprutor i set
Med lock och brett munstycke för limapplicering på avsatser och ytor. Spruta och munstycke av polyeten. Lämplig för lösningsmedelsbaserade lim. (250 ml, 500 ml)

SALE
~~152.30~~
139.00
SET-HA16-7 | SEK exkl. moms

Kanttving

Problemlös positionering och fastspänning i varje situation.
+ Halkfria gummidynor som är skonsamma mot materialet
+ Spännområde 10-48 mm
+ Tidsbesparande arbete
+ 4 st.



~~1 666.00~~
1 527.00
12.0.084 | SEK exkl. moms

SET-ERBJUDANDEN Skruvtvingar (8 st.)



Profsskruvtvingar med trägrepp

Ergonomiskt format trähandtag med spännarm av aducerat gjutjärn av hög kvalitet och räfflad profilskena på båda sidor, galvaniserad profilskena och spindel



.SET-SOA2
med skyddslock, 5 500 N
4 styck 250 x 100 mm
+ 4 styck 400 x 120 mm **1 796.00 1 640.00**

.SET-SOA3
med skyddslock, 5 500 N
4 styck 600 x 120 mm
+ 4 styck 1000 x 120 mm **2 480.00 2 280.00**

Skruvtvingar plasthandtag

Förstärkt utförande

högkvalitativt 2-komponents-plasthandtag med skyddslock på klämytorna, halkskydd - förhindrar att klämman lossnar eller glider av



.SET-WA15-1
med skyddslock, 6000 N
4 styck 250 x 100 mm
+ 4 styck 400 x 120 mm **3 200.00 2 870.00**

.SET-WA15-2
utan skyddslock, 7000 N
4 styck 600 x 120 mm
+ 4 styck 1000 x 120 mm **4 524.00 4 076.00**

.SET-WA15-3
utan skyddslock, 7000 N
4 styck 1 250 x 120 mm
+ 4 styck 1 500 x 120 mm **6 996.00 6 299.00**

Gerklämmor

+ Limningen tar bara ett par SEKunder!
+ 4 olika storlekar
+ Steglöst spännområde från 10-80 mm!



-35%
~~1 146.00~~
741.00
12.0.087 | SEK exkl. moms

Maxifix gerklämma

+ För kraftfull limning överallt där tvingar inte kan användas!
+ Längd 100 mm



~~496.00~~
474.00
12.0.069 | SEK exkl. moms

Kliklamp högteknologisk tving

+ Jib längd 80 mm
+ Spännkraft upp till 1200 N
+ Med rastermekanism

Leveransomfattning:
4x 120 x 80 mm, 4x 160 x 80 mm,
4x 200 x 80 mm, 4x 250 x 80 mm
i Systainer



~~4 640.00~~
4 386.00
12.0.064 | SEK exkl. moms

Avkopplande

SHOPPA ONLINE

När och var du vill!

Klicka dig fram till Felders värld och upptäck mer än 2500 verktygs- och tillbehörsartiklar för perfekt träbearbetning.

feldershop.com

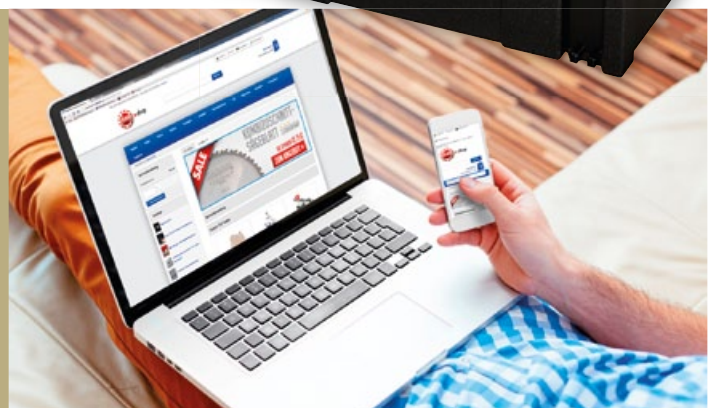



KSM 2600 - Oscillerande kantslipmaskin

- + Motoreffekt 4,0 hk (3,0 kW)
- + 3x400V, 50Hz
- + Arbetsbord 750 x 300 mm
- + Höjdställning 200 mm
- + Spånsugsanslutning 140 mm
- + Lutning av bord 90°-45°



-25%

21 396.00

16 143.00

14.0.925 | SEK exkl. moms

Verktogsset "Professional" i aluminiumväska

Det kompletta sortimentet för en verkstad, montering och hushåll!
Kvalitetsverktyg i robust väska med 4 verktyghållare översiktligt ordnat.

Leveransomfattning:
Mer information på
nätet på
feldershop.com



**SET MED 120
DELAR**

2 141.00

12.1.309 | SEK exkl. moms

DR 80 Radiell bormaskin

- + Motorstyrka 0,55 hk
- + 1x 230 V
- + Arbetsbord Ø 300 mm
- + Höjd 1630 mm
- + Jib längd 420 mm
- + Chuck 3-16 mm
- + Borrdjup 80 mm
- + Varvtal 550-2500 v/min



4-166.00

3 853.00

500-15-002 | SEK exkl. moms

DS 120 Vertikal bormaskin

- + Motorstyrka 1,0 hk
- + 1x 230 V
- + Arbetsbord 425 x 475 mm
- + Höjd 1710 mm
- + Jib längd 255 mm
- + Chuck 5-20 mm
- + Borrdjup 120 mm
- + Varvtal 120-3480 v/min



8-042.00

7 510.00

500-15-004 | SEK exkl. moms

Skruvstäd

- + För pelarbormaskiner
- + Spännområde 127 mm



220.00

207.00

500-15-010 | SEK exkl. moms

Snabbchuck

- + För pelarbormaskiner
- + Spännområde 3-16 mm



544.00

509.00

500-15-011 | SEK exkl. moms

Våtslip NS 250

Variabelt, steglöst varvtal från 90-150 varv/min. Slipsten 250 x 50 x 12 mm, korn 250 G, läderbrynskiva 230 x 30 mm

Motoreffekt 160 W
1x 230 V



VIDEO
fg.am/ns250



3-969.00

3 846.00

400-12-014 | SEK exkl. moms

Spånsugar

Snabbt byte av spånsäck på bara 10 sekunder!
Tillgängligt för AF 12, 14, 16, 22.

t.ex. snabbbytessystem för spånsäck hos AF 16/22



AF 16	AF 14	AF 12	S01
8 193.00	5 520.00	4 224.00	2 332.00
7 742.00	5 080.00	4 224.00	2 332.00
.SET-AF16-2 SEK exkl. moms	.SET-AF14-2 SEK exkl. moms	401-240 SEK exkl. moms	501-180 SEK exkl. moms

Automatstart

- + För 1-8 maskiner
- + Fördörd gångtid ca 10 sek
- + Utan spjällstyrning
- + Beställ med strömtransformator



SALE

859.00
845.00

02.0.340 | SEK exkl. moms

Tekniska data	AF 16	AF 14	AF 12	S01
Motorspänning	3x 400 V	3x 400 V	3x 400 V	1x 230 V
Motor/Motor	3,0 hk (2,2 kW)r	1,5 Hk (1,1 kW)	1,5 Hk (1,1 kW)	1,0 hk (0,75 kW)
Utsugsanslutning Ø mm	160 (140/80) Med grenstos	140 (120/80) Med grenstos	120	100
Spånvolym (l)	200	200	110	100
Max. luffflöde (m ³ /h)	3000	2350	1350	950
Undertryck max. (Pa)	2150	2140	1800	-
Platsbehov (L x B mm)	982 x 570	965 x 575	784 x 415	720 x 380

.SET-AF16-1

1 x 230V, 50 Hz

8 424.00

7 973.00

.SET-AF14-3

1 x 230V, 50/60Hz

5 751.00

5 311.00

401-242

1 x 230V, 50/60Hz

4 455.00

Strömtransformatorer för automatstart

- + Anslutning av maskiner till automatstart, till varje maskin behövs en spole
- + För spänning 3x 400 V / 3x 230 V



SALE

150.00
145.00

02.0.346 | SEK exkl. moms

Spånsugsfördelare

- + Ø yttre 120/120/80 mm
- + Spjäll för slanganslutning Ø 80 mm



-13%

1-150.00
996.00

500-133 | SEK exkl. moms

Automatstart - perfekt för maskin och tillbehör

Passar alla träbearbetningsmaskiner med upp till 4 kW motoreffekt

1. 400 V, anslutning träbearbetningsmaskin
2. 3x 400 V, Anslutning spånsug, startar (4 sek.) efter start av er träbearbetningsmaskin
3. 230 V, ständigt beredd
4. 230 V, startar (4 sek.) efter start av er träbearbetningsmaskin

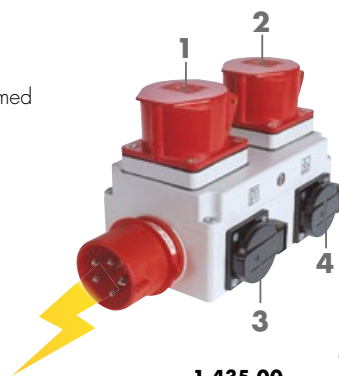

-10%

1-435.00
1 291.00

500-01-005 | SEK exkl. moms

Ren arbetsplats - rena arbetsstycken

**BÄST
SÄLJARE
2019**



AF 22 golv
3x 400 V (50/60 Hz)
Motoreffekt 3,0 hk (2,2 kW)

AF 22 Vägghäring
Motor 3,0 hk (2,2 kW)

AF22-200
Spånsugsanslutning
Motoreffekt 4,0 hk (3,0 kW)

10 936.00

401-256 | SEK exkl. moms

AF 22 Mobil
Spånsugsanslutning
Ø 120/80 mm
Motor 3,0 hk (2,2 kW)

10 360.00

401-258 | SEK exkl. moms

9 136.00

401-257 | SEK exkl. moms

11 560.00

401-260 | SEK exkl. moms

AF 22
3x 400 V
3,0 hk (2,2 kW)r
AF 22 Mobil Ø 120/80 mm
AF 22 Golv Ø 120/80 mm
AF 22 Vägghäring Ø 160 mm
AF 22-200 Ø 200 mm (4,0 hk/ 3,0 kW)
2x 200
3100
2510
1300 x 580

Spånsäckar

Slitstarka spånsäckar av hög kvalitet, lämpade för många användningsområden.



S01, AF 10, AF 12
+ (B x H) 650 x 1150 mm,

02.2.013 10 st. ~~123.00~~ **102.00**

AF 14, AF 16, AF 22
+ (B x H) 850 x 1150 mm

02.1.015 10 st. ~~186.00~~ **159.00**

RL 125, RL 140, RL 160, RL 200
+ (L x B x H) 740 x 630 x 1300

02.0.036 10 st. ~~311.00~~ **243.00**

RL 250, RL 300, RL 350
+ (L x B x H) 1200 x 500 x 1300

02.0.037 10 st. ~~356.00~~ **285.00**

Dammfilterpatron med rengöringssystem

- + Passar till Felder AF 14/16/22.
- + Hög utsugskapacitet (dammklass M)
- + 13,1 m² Filteryta
- + Ø 480mm
- + L = 1200 mm



4-038-00

3 796.00

.SET-HA16-6 | SEK exkl. moms

Spånslang för industribruk

Är flambeständig enligt DIN 4102 B1 | Olje- och bensintålig | Temperaturtålighet -40 °C till +100 °C

H/SE, kraftigt utförande
+ 0,7 mm materialtjocklek

02.0.405	Ø 50 mm	149.00	127.00
02.0.408	Ø 80 mm	156.00	132.00
02.0.410	Ø 100 mm	193.00	167.00
02.0.412	Ø 120 mm	214.00	181.00
02.0.414	Ø 140 mm	262.00	221.00
02.0.416	Ø 160 mm	295.00	253.00

I/SE, kraftigt utförande
+ 0,4 mm materialtjocklek

02.0.305	Ø 50 mm	115.00	93.70
02.0.308	Ø 80 mm	132.00	107.00
02.0.310	Ø 100 mm	147.00	120.00
02.0.312	Ø 120 mm	170.00	139.00

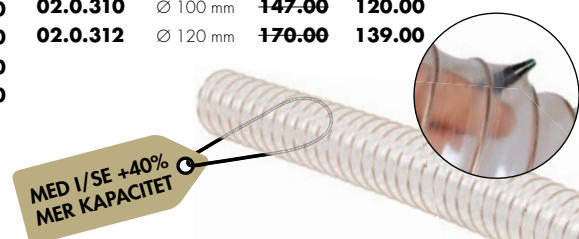

MED I/SE +40%
MER KAPACITET

Ren luft för hälsosamma verkstäder



Kommersiella och industriella snickare drar nytta av trädammtestade och BG-certifierade (DGVU) spånsugar från FELDER i olika pris- och prestandaklasser. Alla modeller uppnår en restdammhalt på mindre än 0,1 mg/m³ och motsvarar därmed restdammhaltenivån H3.

	RL 125	RL 140	RL 160	RL 200	RL 250	RL 300	RL 350
Utsugsanslutning Ø mm	125	140	160	200	250	300	350
Spånvolym (l)	200	200	2x200	2x200	2x250	2x250	2x250
Max. luftflöde (m ³ /h)	1900	2500	3200	4000	5000	6000	8000
Partikelemission-kvalitet (mg/m ³)	< 0,1	< 0,1	< 0,1	< 0,1	< 0,1	< 0,1	< 0,1
Platsbehov (L x B x H) mm	1040 x 898 x 1940	1040 x 898 x 1940	1775 x 898 x 2005	1775 x 898 x 2005	2640 x 1140 x 2260	2640 x 1140 x 2260	2640 x 1140 x 2260



FST 160 - Slipbord

Det uppfångade dammet transporteras effektivt och direkt till spånsäcken, stor arbetsyta med konsekvent spånsugning, spånsugsanslutning (kan monteras till vänster eller höger)

- Mått (L x B) 1660 x 1020 mm
- Arbetsyta som extraheras (L x B) 1530 x 800 mm
- Ställbar arbetshöjd 726–1026 mm
- Spånsugsanslutning 140 mm
- Lufflöde som behövs 1500 m³/h
- Vikt 120 kg



TIPS:

Kombinera slipbordet med Felder arbetsbordet FAT 300 och få maximal användarkomfort

16 652.00

11 896.00

420-250 | Sek. exkl. moms

-29%

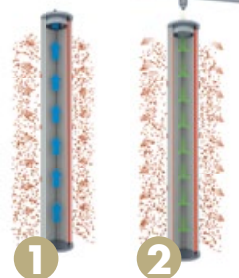

1. Patronfilter

- Större filteryta med samma platsbehov
- Reducerad filterbelastning
- Maximerad filterlivslängd

2. JET-rengöring

Kontinuerliga tryckluftspulser rengör filtret helt automatiskt och garanterar långvariga och perfekta spånsugsresultat

Perfekt träbearbetning har många ansikten

FRAMGÅNGSSAGOR MED LÖSNINGAR FRÅN FELDER GROUP.

Med märkena Felder, Format-4, Hammer och Mayer följer Felder Group kunden genom alla avsnitt i snickarlivet.

Det finns alltid en passande lösning från Felder. I början inom hantverk med prisvärda, funktionella och pålitliga Hammer kombimaskiner. Senare i det växande snickeriet med den regelbundna och professionella användningen av solida och innovativa Felder kvalitetsmaskiner. Ända till industriell serieproduktion med avancerade maskiner från premiummärkena Format-4 och Mayer. Det är inte ovanligt att en Hammer kombimaskin för hobbykällaren följer lagom till pensionen.

„Precis som fiberriktningen hos en träbit så bär varje färdigt arbetsstycke sin skapares signatur.“

„Individuell och unik - en produkt med exceptionella egenskaper och verktyg i världsklass. För oss är kunderna och produkterna som de skapar med sina händer och med träbearbetningsmaskiner signaturen för vårt företag och våra varumärken. Hundratusentals nöjda kunder runt om i världen står för framgången av våra produkter“, förklarar Martin och Hansjörg Felder.

