

# vårkampanj

**MASKINER  
VERKTYG  
TILLBEHÖR**

**MASKINER, VERKTYG  
OCH TILLBEHÖR TILL  
EXTRAPRIS UNDER  
BEGRÄNSAD TID,  
SÅ LÄNGE LAGRET  
RÄCKER!**

**FELDER  
FORMAT 4  
Hammer  
MAYER**



**PLANO MASKIN AB**

Läringsgatan 40  
904 22 UMEÅ

**TEL. 090 137157**

**[www.planomaskin.se](http://www.planomaskin.se)**

[www.felder-group-sweden.com](http://www.felder-group-sweden.com)



# JUBILEUMS ERBJUDANDE 20 ÅR FORMAT4



**JUBILEUMS-  
MODELL**

## VINSTGIVANDE MULTITALANG FÖR ALLA TILFÄLLEN

### kappa 550

- + Motoreffekt 13,5 hk (10 kw) med steglöst varvtal 2000–6000 v/min
- + Justerbord "X-roll", snittlängd 3200 mm, kantsko
- + "Quick-lock" - system för snabbt byte av huvudklinga, rotationshämning med medbringarfäst i flänsen

163 588.00

**135 500.96**

SEK exkl. moms

**-17%**



Illustrationerna på maskinen kan visa möjlig utrustning. Var vänligt se din individuella offert för förtydligande om vilka alternativ som ingår. Alla priser samt transport och tjänster



# DEN FANTASTISKA JUSTERSÅGEN MED DUBBEL VRIDNING FÖR VINKELSNITT I ALLA LÄGEN

Den nya kappa 590 blir en ny måttstock för premiumjustersågar med innovativa detaljer. Det nya aggregatet med dubbel vridning erbjuder ett lutningsområde på totalt 92° och uppnår upp till 202 mm snitthöjd med sågblad med en diameter på 550 mm. Det sparar värdefull arbetstid och underlättar sågning av inre geringsnitt och enkla geringsnitt.

## kappa 590 e-motion

- + Motor 13,5 hk (10 kW)
- + Ritsaggregat "Control" med 3 styrda axlar
- + Verktyglöst snabbbytessystem "Easy-Lock"
- + Cirkelsågsaggregat med dubbel lutning +/- 46°
- + Intuitiv "smartouch"-kontroll med 15" pekskärm
- + Styrt klyvanhåll



# ÖVERTYGANDE I ALLA OMRÅDEN

## kappa 400 x-motion

- + Motor 10 hk (7,35 kW)
- + Ritsaggregat "Classic", justerbart i höjd- och sidled
- + Justerbord "X-roll", snittlängd 2800 mm, kantsko
- + Positionsstyrt parallellhåll med digitalvisning på kontrollpanel i ögonhöjd, snittbredd 1250 mm
- + CNC-styrning med TFT skärm 5,7" med pekfunktion



**-18%**

205-238.00

**169 318.96**

SEK exkl. moms



# DEN NYA HAMMER BANDSÅGEN N2-35

235 mm snitthöjd och en motor med hög dragkraft uppfyller höga prestandakrav. Det lutbara, tunga maskinbordet av gjutjärn, robusta aluminiumhjul, det exakt styrda parallellhålllet samt styrning av det övre och nedre sågbladet med finjusterbara sido- och bakre rullager ger bästa stabilitet och utmärkta resultat. Dessutom kan N2-35 utrustas med olika geringsanhåll, ett understativ och hjulunderrede.

- + Motor 1,4 hk (1,0 kW)
- + 1 x 230V, 50 Hz
- + Kapbredd 340 mm
- + Såghöjd 235 mm

**-16%**

**NEW**

9 196.00

**7 695.00**

500-13-351 | SEK exkl. moms

500-13-355

Understativ för N2-35

1 244.00

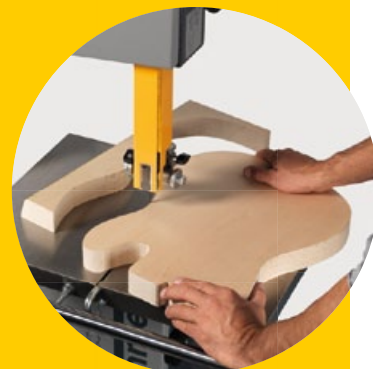
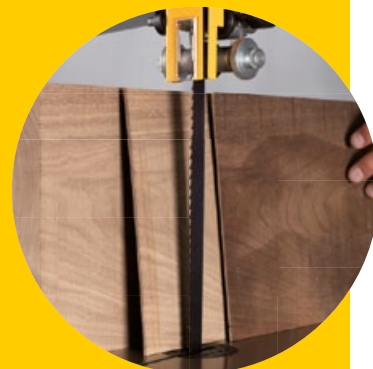





**Bordsförlängning**  
 + Bredd 150 mm, längd 400 mm  
 + Enhandslös via handtag för enkel låsning utan verktyg

~~1 324.00~~  
**1 064.00**  
 500-101 | SEK exkl. moms

**-20%**

**Bordsförlängning med stödfot**  
 + Bredd 150 mm, längd 800 mm  
 + Enhandslös via handtag för enkel låsning utan verktyg  
 + Stödfot ställbar i höjddled 510-930 mm

~~2 343.00~~  
**1 956.00**  
 501-129 | SEK exkl. moms

**-17%**

FÖR HAMMER BANDSÅGAR, ELOXERAD ALU



*Allt för bandsågen*  
*Passa på att beställa!*

**Bortfällbar slipanordning för bandsågar**  
 med slipskor (platt, rund).  
 Passar till Felder och Hammer.

~~2 372.00~~  
**2 257.00**  
 423-041 | SEK exkl. moms



**Geringsanhåll med gradraster för bordsnoter**  
 + Passar för bordsnoter 15x5 mm  
 + Inklusive anhöllslinjal 420 mm  
 + Ställbredd: +75°/-75°  
 + Indexpositioner: +/-70°, +/-65°, +/-60°(3-hörn), +/-45° (4-hörn), +/-40°, +/-35°, +/-30° (6-hörn), +/-22,5° (8-hörn), +/-11,25° (16-hörn), +/-5,625° (32-hörn), 0°/90°  
 + Passar alla bandsågar från Felder och Hammer  
 + Passar till Hammer HS 950



**1 638.00**  
 423-043 | SEK exkl. moms



**Universal linjelaser för alla bandsågar**  
 Linjelasern för bandsågar från Felder gör det möjligt att projicera snittkanten på ditt arbetsstycke och fungerar så som visuell hjälp vid sågning.

~~1 146.00~~  
**1 030.00**  
 423-042 | SEK exkl. moms

**-10%**

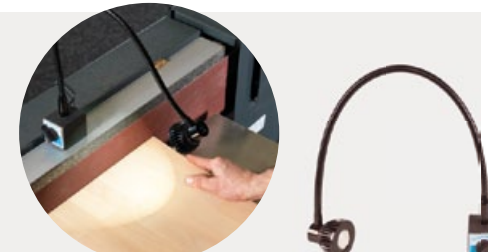

**LED-maskinlampa Svanhals**  
 Perfekt för användning på bandsågar, bormaskiner, kantlistmaskiner och mycket mer.  
 + Effekt 5 W (230 V)  
 + Svanhalslängd 750 mm

**866.00**  
 13.0.001 | SEK exkl. moms



# PERFEKTA YTOR OPTIMAL SLIPAVVERKNING LÄNGSTA HÅLLBARHET



## INFORMATION OM KORNSTORLEK

Kornighet "Grov"  
30-60

För borttagning av lim-  
och färgskikt

Kornighet "Medel"  
70-120

För grov förslipning av  
råa träytor

Kornighet "Fin"  
150-240

För finslipning av  
råa träytor

Kornighet "Mycket fin" / "Dammfin"  
280-600

För efterslipning av vattnade, grun-  
derade och lackerade ytor



### Slipsvamp

För finarbeten i trä, spackel och lackade ytor, särskilt för svårtillgängliga och profilerade ytor

- + Extremt anpassningsbar
- + Två eller fyra sidor med slipkornsskikt
- + Även för våtslipning Slipsvampen i keramik är det bästa alternativet till slipning med vanligt slippapper.



**-17%**

425.00

**353.00**

09.0.060 | SEK exkl. moms

Set består av:  
10x K 60 [09.0.061]  
10x K 100 [09.0.062]  
10x K 150 [09.0.063]  
10x K 220 [09.0.064]

### Slippapper för kantslipmaskiner HS 950

Slippapper för kantslipmaskiner

- + Slipkorunden har dubbel inriktning, i höger vinkel och snett mot löpriktningen
- + Olika storlekar och korn, hög hållfasthet och stabil bas
- + 2515 mm x 150 mm



14.2.0825	5x K 60	284.00
14.2.0835	5x K 80	250.00
14.2.0845	5x K 100	237.00
14.2.0855	5x K 120	237.00
14.2.0865	5x K 150	237.00



### Slipbandsrengörare

Höjer kvaliteten och jämnheten vid slipning med slipband

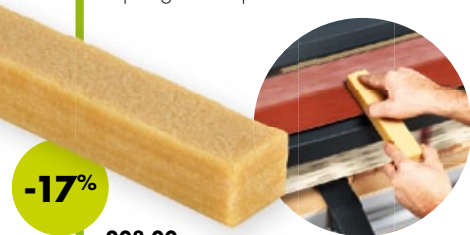

**-17%**

208.00

**172.00**

10.0.100 | SEK exkl. moms

### Schleifix

- + Med excenterlösning för fastspänning av slippapper på metervara
- + Exakt slipning av kanter
- + Upptagningshål för frässpindel  $\varnothing$  30 mm

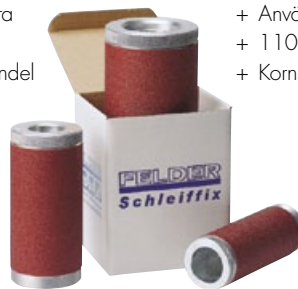

423-028	$\varnothing$ 45 mm	972.00-809.00
423-029	$\varnothing$ 60 mm	<del>1-088.00</del> 855.00
423-030	$\varnothing$ 80 mm	<del>1-608.00</del> 1 366.00

### Handslippapper

- + 1 Rulle slippapper
- + Användning i Schleifix
- + 110 x 20 000 mm (H x L)
- + Kornstorlek 80, 100, 120

09.1.041	K 80	286.00
09.1.042	K 100	280.00
09.1.043	K 120	280.00

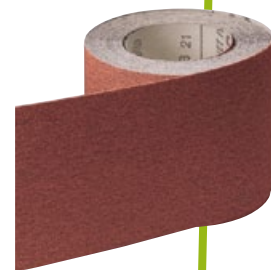

# MAXIMAL FLEXIBILITET VID SLIPNING AV KANTER TILL BÄSTA PRIS

## OSCILLERANDE KANTLISTMASKIN HS 950



Hammer HS 950 är den perfekta instegsmaskinen för avancerade kantslipningsarbeten. Med den omkopplingsbara slipbandsoscillationen utnyttjas hela slipbandets yta optimalt. Tillsammans med det i höjd justerbara gjutjärnsslipbordet uppnår HS 950 en maximal slipbandslivslängd.

- + Till- och fränkopplingsbar slipbandsoscillering för optimal användning av hela slipbandets yta
- + Slipning av långa arbetsstycken tack vare öppen konstruktion
- + Steglöst lutbart slipbord 0°–90°
- + Bordsjustering med handvev
- + Extrabord för rundslipning

**NEW**



3x400V, 50Hz

12 476.00

**11 596.00**

500-14-100 | SEK exkl. moms

1 x 230V, 50 Hz

12 964.00

**12 050.00**

500-14-101 | SEK exkl. moms

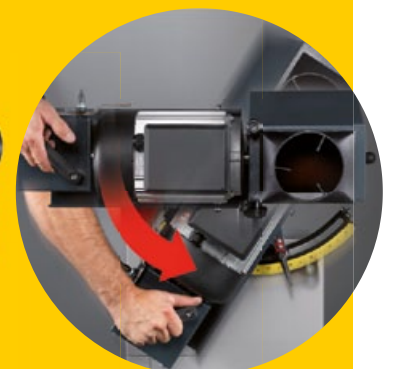
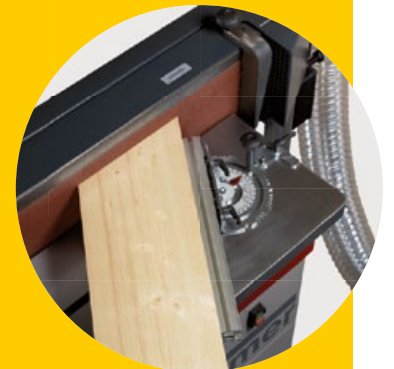



# PRESTANDA OCH PRECISION UTAN KOMPROMISSER

## BANDSÅG

Övre och undre bandsågsguidar | Bladspänningsindikator |  
Gjutjärnsbord för bandsåg | lutbar till 45°



### N3800

- Motor 2,0 hk (1,5 kW)
- Såghöjd 310 mm
- Snittbredd: 360 mm
- Snitthastighet: 1200 m/min

### N4400

- Motor 3,5 hk (2,5 kW)
- Såghöjd 310 mm
- Kapbredd 420 mm
- Snitthastighet: 1200 m/min

### Tillvalsmöjlighet

- X-Life® keramikstyrningar



~~14 896.00~~

**13 704.32**

SEK exkl. moms

~~18 448.00~~

**16 972.16**

SEK exkl. moms

**Hammer**

## MELLAN- MODELLERNA I FELDER'S BANDSÅG- SLINJE



### FB 510

- Motoreffekt 4,0 hk (3,0 kW)
- 3x400V, 50Hz
- Såghöjd 410 mm
- Kapbredd 480 mm
- Hjul-Ø 500 mm
- Arbetshöjd 860 mm
- Bordsstorlek 500 x 640 mm
- X-Life® keramikstyrningar

~~26 592.00~~

**23 964.64**

SEK exkl. moms

**-10%**



Illustrationerna på maskinen kan visa möjlig utrustning. Var vänligt se din individuella offert  
för förtydligande om vilka alternativ som ingår. Alla priser samt transport och tjänster

# MIN VERKSTAD I EN MASKIN

## C3 41 COMFORT KOMBIMASKIN

- Motor 5,5 hk (4,0 kW)
- Hyvelbredd 410 mm
- Snittlängd: 2050 mm
- Fräsanhåll för verktyg-Ø max.: 220 mm
- Silent-Power spiralkutter
- Justerbord 2000 mm
- Gradrasterindex för formatbord
- Kapanhåll teleskopbord 1300 mm
- Teleskopbord 1100

**NYHET:  
C3 41  
med 410 mm  
hyvelbredd**



**-13%**

96 058.00  
**83 738.36**

SEK exkl. moms

# 31 KLASSIKERN NU TILL KAMPANJPRIS

## C3 31 COMFORT KOMBIMASKIN

- Motoreffekt 4,0 hk (3,0 kW);
- Hyvelbredd 310 mm
- Snittlängd: 2050 mm
- Hyvelhöjd min.- max. 4-225 mm
- Silent-Power spiralkutter
- Fräsanhåll för verktyg-Ø max.: 220 mm
- Justerbord 2000 mm
- Teleskopbord 1100
- Gradrasterindex för formatbord
- Kapanhåll teleskopbord 1300 mm

**4 MASKINER  
PÅ LITEN YTA -  
1,5m<sup>2</sup>**

**-14%**

82 005.00  
**70 809.60**

SEK exkl. moms



*Illustrationerna på maskinen kan visa möjlig utrustning.*

*Var vänligt se din individuella offert för förtydligande om vilka alternativ som ingår.*



# HÖGSTA PRE- STANDA UTAN RISK MED KVALI- TETSFRÄSAR TILL BÄSTA PRIS

## VXS-HW-Falsfräs

För notspår, fogning, falsning och jämnfräsning med mallring, fräsverktyg av stål, borstad yta, Ø 150 mm, skärbredd 50 mm, 4 huvudskär, 4 förskär, fräsdjup 39 mm, dragande snitt

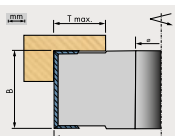

2-708.00

**-38%**

**1 689.00**

04.2.098 | SEK exkl. moms



## VS-HW-falskutter

För fogning, falsning och jämnfräsning med mallring, hårdeloxerad yta, Ø 100 mm, snittbredd 50 mm, 4 förskär, 2 huvudskär, fräsdjup 23 mm

1-082.00

**-19%**

**879.00**

500-04-001 | SEK exkl. moms



FRÄSVERKTYG  
AV ALUMINIUM

## Ställbar notfräs set WPL-HW

För fräsning av notspår och fjäder, skåpsryggar, hörnförbindningar

- + Fräsverktyg av stål, borstad yta
- + Infällning av beslag, fanerarbeten (mässing, sten, plast)
- + Ø Verktyg 180 mm
- + Snittbredd verktyg 4,0-7,5 mm
- + Fräsdjup 32 mm
- + 8 Huvudskär, 4 förskär

## Utbyggnadsfräs

- + Tillsatsfräs för notarbeten upp till 15,4 mm
- + 2 Huvudskär

Set består av:  
04.0.189 + 04.1.189

6-515.00

**4 848.00**

.SET-WA12-6 | SEK exkl. moms

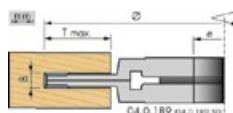

## Limfogfräs för geringar 45° WP-HW

För limfräsarbeten med massivträ, hår- deloxerad yta, Ø 140 mm, snittbredd 29 mm, 2 huvudskär, 1 sofliniefinger

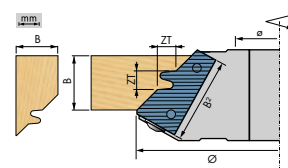

**-18%**

1-995.00

**1 638.00**

500-04-040 | SEK exkl. moms



## Faskutter, WPL-HW

För fogning och smygår, perfekt för fräsmaskiner utan frässpindelutning, borstad yta, Ø 160 mm, snittbredd 50 mm, 2 huvudskär

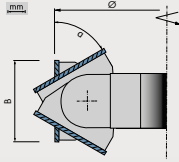

**-13%**

5-589.00

**4 849.00**

04.0.165 | SEK exkl. moms

## Avrundning-, fog- och fasverktyg, WPL-HW

För fogning, avrundning och fasning av arbetsstyckets kant i en enda arbetsprocess, hårdlexorerad yta, Ø 139 mm, snittbredd 18–50 mm, faskniv/vinkel i grader 4/45°, 4 huvudskär

Bestyckad med HW-vändskär, HW radie/fasfräskär, tvådelat fräswerktyg av aluminium



**-14%**

4-984.00

**4 263.00**

500-04-039 | SEK exkl. moms

## Limfogfräs WP-HW

För limfräsarbeten med massivträ, hårdlexorerad yta, Ø 100 mm, snittbredd 50 mm, 2 huvudskär, 1 limfogsfinger

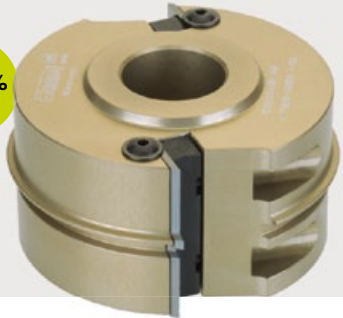
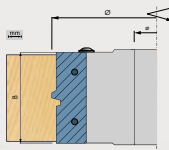

**-19%**

1-880.00

**1 528.00**

501-04-007 | SEK exkl. moms

## Softline limfogfräs WP-HW med 5 Softlinesinkor

För arbeten i både mjukt som hårt trä, fräswerktyg av stål, borstad yta, Ø 135 mm, snittbredd 80 mm, 2 huvudskär, 5 Softlinesinkor

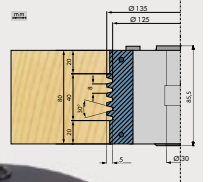

**-23%**

4-108.00

**3 182.00**

04.3.123 | SEK exkl. moms

## Softline-limfogfräs WP-HW 2-delad

För limfräsarbeten med massivt virke, perfekt för förbindningar i tvärträ, fräswerktyg av stål, borstad yta, Ø 140 mm, snittbredd 30-96 mm, 4 huvudskär, 10 minitappar

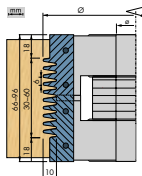

**FRÄSVERKTYG AV STÅL**

9-524.00

**7 331.00**

04.0.172 | SEK exkl. moms

## Kassetsats-set liten

- + Vid handmatning. Är spänbegränsare och återkastssäker
- + Enkelt byte av skär - ställskruvar i fräskroppen
- + Fräswerktyg av stål, borstad yta
- + Bearbetar för alla profilskär med 40 mm bredd

Profilskär, avisare

04.4.005, -008, -009, -018, -028, -031

Leveransomfattning

Universal-säkerhetsskärhuvud,  
2 st. falskär och avisare,  
6 olika profilskär och avisare

2-257.00

**1 956.00**

04.0.070 | SEK exkl. moms





# Set- erbjudande

BESTÄLL  
SNABBT!

## Mallrings-set Compact

Med 4 mallringar, Ø 85, 100, 110, 125 mm, inkl. 1 kullager ø 30 mm och 1 säkerhetsring

842.00

**712.00**

04.1.015 | SEK exkl. moms



## Mallrings-set i plastväska

Med 7 mallringar, Ø 95, 100, 105, 110, 115, 120, 125 mm, inkl. 1 kullager-tomgångsring ø 30 mm och 1 säkerhetsring

~~1 891.00~~

**1 396.00**

04.1.016 | SEK exkl. moms



## Set i väska: frisfräs + standard-kontraprofilfräs WP-HW

- + Kontraprofilering av alla typer av massiva träramar
- + Fräsverktyg av aluminium, härdeloxerad yta

### Kontraprofilfräs

- + Ø Verktyg 120 mm
- + Snittbredd verktyg 22-25 mm
- + 2 Huvudskär

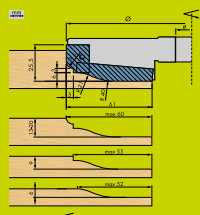

### Frisfräs

- + Ø Verktyg 183 mm
- + Snittbredd verktyg 22-25 mm
- + 4 Huvudskär
- + Profildjup 60 mm

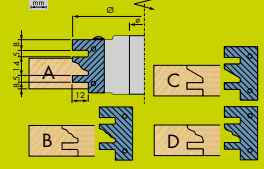

4 495.00

**3 958.00**

501-04-034 | SEK exkl. moms

# Set- erbjudande

Spara upp till -12%



## Panelfräs

- + Fräsning av not- och fjäderprofiler
- + Huvud- och förskär av hårdmetall
- + Återkastsäker, spänbegränsare

## VS-HW Not- och spontverktygssats

- + Fräsverktyg av stål, borstad yta
- + Ø Verktyg 143-158 mm
- + Snittbredd verktyg 6-20 mm

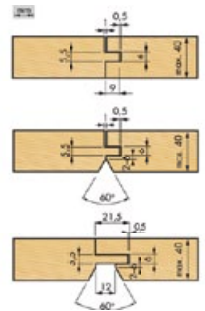

**-20%**

1 VERKTYG,  
5 MÖJLIGA  
PROFILER!

Ytterligare tillval

- 04.3.131 Utbyggnadsfräs "Softline"
- 04.3.132 Tillsatsfräs "Fog- och fastfräs för sluten fog"
- 04.3.133 Tillsatsfräs "Fog- och fastfräs för öppen fog"

3 032.00  
2 453.00  
2 453.00

~~9 119.00~~

**7 279.00**

04.3.130 | SEK exkl. moms

HW = skärkvalitet hårdmetall; WP = Vändskär; WP = Växelskär; ø Borming 30 mm

*Bästsäljare*  
BESTÄLL  
SNABBT!

**F-38 Standardmatning**

- + 3x 400 V, 50 Hz, 0,75 kW
- + Envägsupphängning
- + 3 matarhjul i mjukt gummi
- + 8 Matningshastigheter 3,2/6,3/8,3/12,5/16,7/5,0/32,0/63,0 m/min
- + Vikt 59 kg



**8 447.00**

05.0.010 | SEK exkl. moms

05.3.010

1 x 230V, 50Hz

8 841.00

**F-48 Industrimatning**

- + 3x 400 V, 50 Hz, 0,75 kW
- + 4 matarhjul i mjukt gummi
- + 8 Matningshastigheter 3,5/4,0/6,5/8,0/10,0/12,5/20,0/25,0 m/min
- + Vikt 67 kg



**10 704.00**

05.0.006 | SEK exkl. moms

05.3.006

1 x 230V, 50Hz

11 190.00

**Fällbar matarverksplatta Hammer**

Matarverket kan sitta kvar på maskinen och måste inte monteras bort



Passar till Hammer C3 31, C3 31 perform, K3 basic och B3 basic

**1 627.00**

503-127 | SEK exkl. moms



Passar till Hammer B3, K3 modeller

**1 627.00**

501-127 | SEK exkl. moms

**HC32 Standardmatning**

- + 1x 230 V, 50 Hz, 0,18 kW
- + 3 drivvalsar Ø 80 mm, bredd 30 mm
- + Envägsupphängning
- + 4 Matningshastigheter 5/6,5/8/11 m/min (framåt/bakåt)
- + Vikt 32 kg



**5 218.00**

502-05-009 | SEK exkl. moms

**Fällbar matarverksplatta**

- + Med F-koppling och gasfjäderstöd för ännu lättare ned- och uppfällning
- + Feldermaskiner från Serie 700 tillverkningsår 2007



**2 615.00**

430-017 | SEK exkl. moms

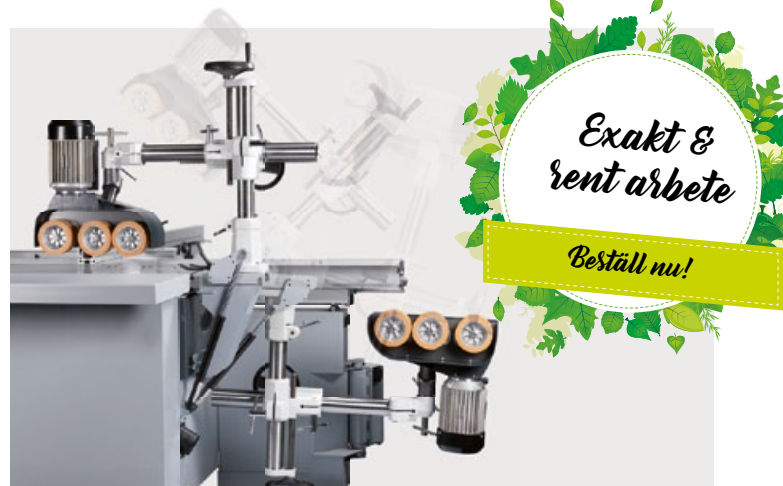

*Exakt & rent arbete*

*Beställ nu!*



# SÅGNING & FRÄSNING PERFEKT KOMBINERADE

## KF 700 S professional CIRKELSÅG-FRÄS

- Motoreffekt 7,5 hk (5,5 kW)
- Snittlängd 2500 mm
- Snittbredd: 800 mm
- Såghöjd 104 mm
- Bordsöppning: 230 mm
- Fräsanhåll för verktyg-Ø max.: 230 mm
- Frässpindel quick change system



### Tillvalsmöjligheter

- Elektriskt inställning av cirkelsågens höjd och vinkel med LED-display

**-20%**

115 791.00

**92 627.72**

SEK exkl. moms

**UNIK!**  
SNABB OMSTÄLLNING,  
REPETERINGSNOG-  
GRANNHET OCH EXTREM  
PRECISION I MÅNGA,  
MÅNGA ÅR

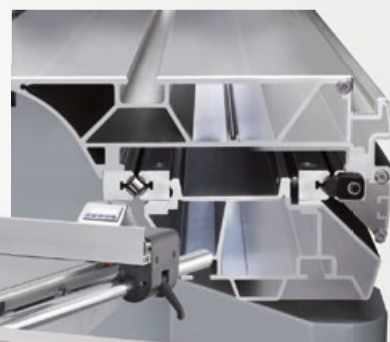

Justersåg med stort teleskopbord



Bordsfräs med stor arbetsyta





# FÖR HÖGA KRAV I SMÅ VERKSTÄDER

## **B3 WINNER CIRKELSÄG-FRÄS**

- 2 Motorer 4,0 hk (3,0 kW)
- Lutbar sågklinga, 90°–45°
- Lutbar fräs 90° till 45°
- Fräs 4 varvtal: 3000/6000/8000/10.000 v/min.
- Klyvanhåll winner med kraftig rundstång
- Kapbredd 800 mm
- Massivt gjutjärnsbord och konstruktionsdetaljer
- Fräs med rotationsriktningsomkopplare

### Comfort-utrustningspaket

- Justerbord 2000 mm
- Kapanhåll, 1300 mm
- Teleskop/formatbord
- Gradrasterindex

### Tillvalsmöjlighet

- MF-Frässpindelssystem

**-17%**

**61-054.00**

**50 542,68**

SEK exkl. moms

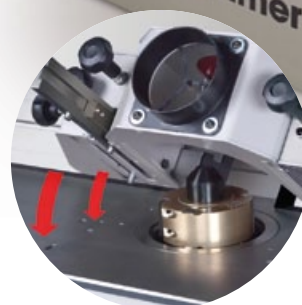

Illustrationerna på maskinen kan visa möjlig utrustning. Var vänligt se din individuella offert för förtydligande om vilka alternativ som ingår. Alla priser samt transport och tjänster



# BORDSFRÄSAR MED LUTBAR SPINDEL OCH STOR ARBETSYTA

## F 900 M BORDSFRÄS MED LUTBAR SPINDEL

- Motor 10 hk (7,35 kW)
- Bordsöppning 320 mm
- Fräsanhåll för verktyg- $\varnothing$  max. 230 mm
- Elektrisk frässpindelutning 90°–45°
- Digital LED-visning för frässpindelhöjd och vinkel
- Bordsförlängning på båda sidor 670 mm med utdragningsram 2200 mm
- Frässpindel quick change system

### Tillvalsmöjligheter

- Professionellt matningspaket för seriearbeten



**-14%**

108 721.00

**93 953.32**

SEK exkl. moms

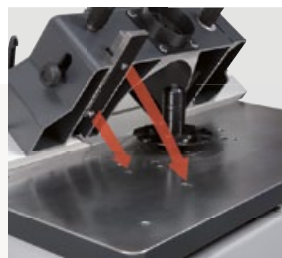

## F 700 Z BORDSFRÄS MED LUTBAR SPINDEL

- Motor 5,5 hk (4,0 kW)
- Bordsöppning 230 mm
- Fräsanhåll för verktyg- $\varnothing$  max. 230 mm
- Frässpindel quick change system
- Elektrisk frässpindelutning 90°–45°
- Slits- och tappsläde 1000 mm (2050 mm)
- Digital LED-visning för frässpindelhöjd och vinkel
- Rotationsriktningsskopplare

### Tillvalsmöjligheter

- Teleskopbord 1100

73 907.00

**55 124.44**

SEK exkl. moms



**-25%**

# EXAKT CENTRUM-TAPPBORRNING!

## FD 21 PROFESSIONAL DYMLINGSBORRMASKIN

- 21 högvärdiga borrar i 32 mm rutnät
- Steglöst lutbart borraragrat (0°-90°)
- Djup på anhåll upp till 300 mm med en skala
- Automatisk borrhöjningskompensation
- Upp till 70 mm borrhöjning
- Borrhöjningsjustering 55 mm
- Bordsstorlek 900 x 380 mm

### Tillvalsmöjligheter

- Absolut repeterbarhet tack vare rastsystem

~~57 990.00-~~

**45 350.80**

SEK exkl. mom

**-22%**



## FD 250 BORR- OCH STÄMMASKIN

- Användningsområde långhålsborrning
- Borrhöjning 160 mm
- Borrhöjningsjustering 130 mm
- Borrlängd 250 mm
- Enhandsmanövrering
- Bordsstorlek 550 x 300 mm
- Rotationsriktningsskopplare
- Tappenhets med användbara skenor 16, 22, 25 och 32 mm

### Tillvalsmöjligheter

- Stämmanhet



**-15%**

~~28 296.00~~

**24 032.32**

SEK exkl. moms



Illustrationerna på maskinen kan visa möjlig utrustning. Var vänligt se din individuella offert för förtydligande om vilka alternativ som ingår. Alla priser samt transport och tjänster



# SLITSTARK TOPPENKVALITET FÖR DE TUFFASTE KRAVEN SILENT-POWER® SILVER

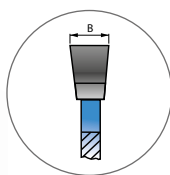

## Sågklingor för klyvning

För tidsbesparande kapningsarbeten

- + För kantning, delning och fasning av massivträ samt till slitsning och tappning (i fiberriktningen)
- + Klyvning: exotiskt trä, hårt trä, mjukt trä
- + Kapning: mjukt trä
- + Flattand

**03.01.31514** Ø 315 mm, B 3,4/2,2 mm, Z 14, ø 30 mm

**03.01.40028** Ø 400 mm, B 4,0/2,8 mm, Z 28, ø 30 mm

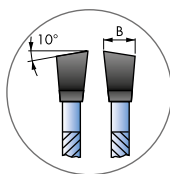

## Kombiklinga

För formatsågning, klyvning av massivträ och belagda skivor, konstmaterial samt mineralskivor

- + Klyvning: ädelträ, hårt trä.
- + Kapning: ädelträ, exotiskt trä, hårt trä, mjukt trä.
- + Även användbar till: komprimerat trä, spånskivor, kryssfänérskivor, lamellträ
- + Växeltandad

**03.02.31548** Ø 315 mm, B 3,2/2,2 mm, Z 48, ø 30 mm

**03.02.40060** Ø 400 mm, B 4,0/2,8 mm, Z 60, ø 30 mm

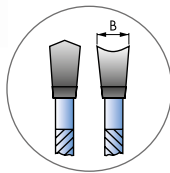

## Klinga för belagda skivor

För formatsågning av fanerade och skivor belagda med konstmaterial, tväsidigt belagda kryssfänérskivor, laminerade skivor

- + Skåltandning

**03.06.25048** Ø 250 mm, B 3,2/2,2 mm, Z 48, ø 30 mm

**03.06.30360** Ø 303 mm, B 3,2/2,2 mm, Z 60, ø 30 mm



**2 470.00**

**1 451.00**

.SET-FJ20-1 | SEK exkl. moms

SET 1 består av:  
**03.01.31514**  
**03.02.31548**  
**03.06.25048**

**-41%**



**3 325.00**

**2 177.00**

.SET-FJ20-2 | SEK exkl. moms

SET 2 består av:  
**03.01.40028**  
**03.02.40060**  
**03.06.30360**

**-35%**



# EXTREMT LUGN GÅNG FÖR VARJE ANVÄNDNING SILENT-POWER® CLASSIC

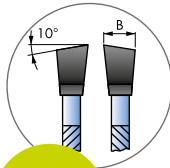

upp till  
**-24%**

### Kombiklinga

För formatsågning, klyvning av massivträ och belagda skivor, konstmaterial samt mineralskivor

- + Klyvning: ädelträ, hårt trä.
- + Kapning: ädelträ, exotiskt trä, hårt trä, mjukt trä.
- + Även användbar till: komprimerat trä, spånskivor, kryssfänérskivor, lamellträ
- + 10 Växeltandning med positiv skärvinkel.

03.13.25040 Ø 250 mm, B 3,2/2,2 mm, Z 40, ø 30 mm ~~448.00~~ 370.00  
03.13.31548 Ø 315 mm, B 3,2/2,2 mm, Z 48, ø 30 mm ~~579.00~~ 440.00

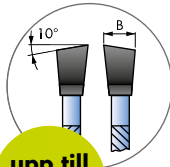

upp till  
**-25%**

### Kombiklyvning

Lämplig för mjukt och hårt massivträ, även med utstickande kvistar + 10 Växeltandning med positiv skärvinkel.

03.13.25016 Ø 250 mm, B 3,2/2,2 mm, Z 16, ø 30 mm ~~418.00~~ 312.00  
03.13.31522 Ø 315 mm, B 3,2/2,2 mm, Z 22, ø 30 mm ~~471.00~~ 370.00

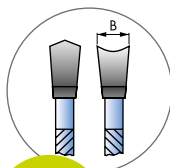

upp till  
**-17%**

### Klinga för belagda skivor

För formatsågning av fänerade och skivor belagda med konstmaterial, tvåsidigt belagda kryssfänérskivor, laminerade skivor + Ihålig/skältandning med positiv skärvinkel

Ø 300 mm, B 3,2/2,2 mm, Z 72, ø 30 mm

~~664.00~~  
**548.00**

03.13.30072 | SEK exkl. moms

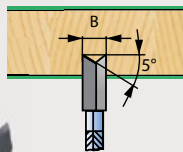

### 2-delade ritsklingor

Ritsklingorna är tvådelade och kan ställas in med ringsats efter tjockleken på respektive huvudsågklinga.

- + Ställbar via ringsats, positiv spännvinkel
- + Motsatt rotationsriktning mot huvudsågklingan
- + Växeltandad
- + Skärkvalitet hårdmetall

upp till  
**-30%**

03.09.10024 Ø 100 mm, B 2,8-3,6 mm, Ø 20 mm, Z 12+12 ~~1-058.00~~ 743.00  
03.09.12024 Ø 120 mm, B 2,8-3,6 mm, Ø 20 mm, Z 12+12 ~~1-069.00~~ 754.00

PERFEKTA  
SNITTRESULTAT



# SÅGBLADET I DIAMANTKLASS

## Diamant-universalsågklinga

Silent-POWER® Diamond sågklingan är ett verktyg av högsta klass. Tack vare den nyskapade designen av grundkroppen och det innovativa arrangemanget av tänderna lyckas perfekta kap- och klyvsnitt i nästan alla träbaserade material.

- + Ljudnivån minskas i genomsnitt med 50% (-10dB)
- + De högkvalitativa tänderna är bestyckade med diamanter vilket ger en extremt lång brukstid och garanterar ett rekylfritt och därmed säkert arbete.
- + Ø 300 mm, ø 30 mm, B 2,4/1,8 mm, Z 43

**3 807.00**

03.11.30043 | SEK exkl. moms

## Höger Klyvknivar

- + Tjocklek 2 mm
- + För sågklingor med Ø 250 till 315 mm
- + Passar till Felder, Format4 och Hammer

**12.3.121** EURO-klyvkniv – för maskiner utan överskydd  
**12.5.121** Standard-klyvkniv – för maskiner med överskydd

**331.00**  
**271.00**

... maximal  
ljuddämpning



Diamant-  
hårdhet  
... maximal  
brukstid



*Perfekt träbearbetning har  
många ansikten*

**"PRECIS SOM FIBERRIKTNINGEN HOS EN  
TRÄBIT SÅ BÄR VARJE FÄRDIGT ARBETSSTYCKE  
SIN SKAPARES SIGNATUR."**

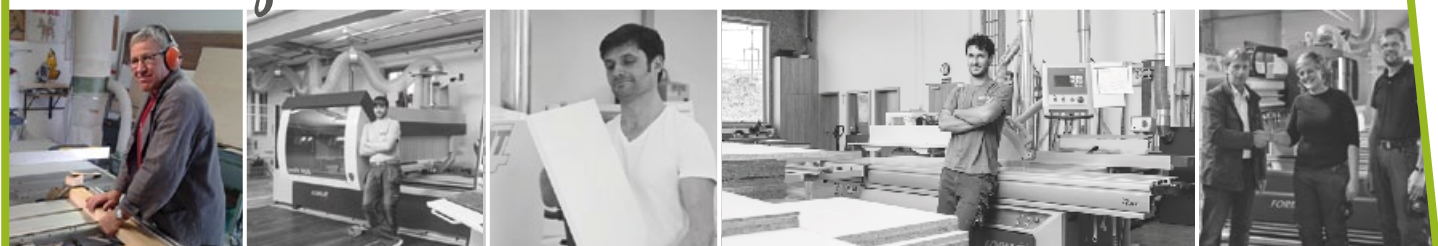

## Wiha magasin-bithållare LiftUp 25

Skruvmejsel med högkvalitativ stålkinga i krom-vanadinstål och ergonomiskt format flerkomponentshandtag som är ett alternativ till ett skruvmejselset

- + 12 Bits kompakt förstuvade i handtagskropp
- + Bitstorlekar: PH1, PH2, PH3, PZ1, PZ2, PZ3, T10, T15, T20, T25, T30, T40

397.00

**330.00**

12.0.370 | SEK exkl. moms



-17%

## Wiha hylsnyckelsats Gripper

- + Universal hylsnyckelsats av legerat stål med 54 härdade stålstift.
- + Anpassar sig till olika skruvar, krokar, muttrar och bultar (7-19 mm) och tillåter en vridmomentöverföring på upp till 80nm.

528.00

**428.00**

12.0.373 | SEK exkl. moms



-19%

## Wiha Bit Set BitBuddy MaxxTor

- + Bit set med 8 delar
- + Bitstorlekar: 1x T10 / 1x T15 / 1x T25 / 1x T30 / 1x T40
- + Magnetisk bithållare
- + Den stötdämpande zonen ger bitsen en livslängd över genomsnittet

404.00

**311.00**

12.0.372 | SEK exkl. moms



-23%

## Wiha adapter 3/8" för sladdlös skruvdragare

- + För hylsnyckelsats Gripper
- + Från fyrkant 3/8 tum till sexkant 1/4 tum
- + Perfekt för användning på bormaskinen

**111.00**

12.0.374 | SEK exkl. moms



## Wiha vattenpumptång QuickFix

- + Vattenpumptång med automatisk inställning
- + För snabbt och optimalt grepp och hållning av rör och kantiga profiler (sexkantmuttrar)
- + Öppningsbredd upp till 40 mm

377.00

**363.00**

12.0.375 | SEK exkl. moms

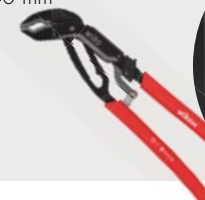

## Parallellrits med cirkelspets

För exakt markering och överföring av väggojämheter och uttag till monteringsbitar, golvlistor och täckbitar.

104.00

**83.00**

12.0.015 | SEK exkl. moms



-20%

## Multifunktions strykmått

- stålspets på anhåll, 2 stifthållare
- + Anhåll svarteloxerat aluminium
- + Längd 250 mm
- + 2 Hårdmetallspetsar för byte



480.00

**451.00**

12.0.343 | SEK exkl. moms

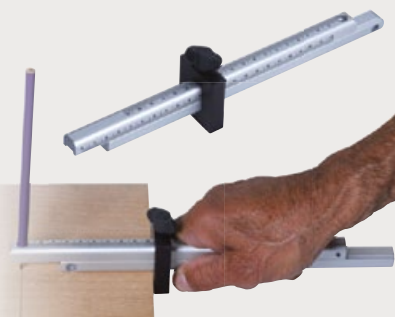

## Pica Master-Set Snickare

Fyra högkvalitativa pennor och markörer för en mängd olika användningsområden. En tunn, vit permanentmarkör, en bläckmarkör för exakt djuphålsmarkering på torra ytor och två Longlife Automatic pennor med grafitstift för exakt markering i en tygväska. Inklusive 18 olivfärgade ersättningsstift.

578.00

**538.00**

12.1.060 | SEK exkl. moms



*Nyhet 2019*  
BESTÄLL NU



# DEN PERFEKTA VARDAGS- HJÄLPEN ERGONOMISK ARBETSPLATS & BEKVÄMT TRANSPORTMEDEL

*Tillbehör*  
SÅ BLIR DITT  
ARBETSBORD TILL  
ETT UNIVERSALHJÄLPMEDEL!

*Beställ nu!*



FAT 300  
**-17%**

## ROBUSTA, SMIDIGA OCH MOBILA

### De höjdbarbara arbetsborden från Felder

Maskinverktygsvagn, förvaring, staplingsvagn eller extra arbetsplats – FAT arbetsbord från Felder med inställbar höjd kan användas på många sätt och erbjuder alltid högsta stabilitet och är lätt att förflytta. Med den massiva ramen på robusta hjul och den lättgående fothydrauliken garanteras alltid stabilitet, manövrerbarhet och en bekväm arbetshöjd. Arbetsbord från Felder kan utrustas med en individuellt passande arbetsskiva.

#### FAT 300

- + Arbetsbord för arbetsyta 1200 x 739 mm
- + Arbetshöjd steglös 405–1000 mm
- + Hydraulisk lyft med fotpump 595 mm
- + 4 Länkhjul i gummi, med broms
- + Lastkapacitet 300 kg

**11 861.00**

**9 896.00**

420-241\* | SEK exkl. moms



#### FAT 300S

- + Arbetshöjd steglös 445–1040 mm
- + Hydraulisk lyft med fotpump 595 mm
- + 4 Gummihjul med respektive 2 broms- och 2 riktningsslås
- + Lastkapacitet 300 kg

**15 448.00**

**14 496.00**

420-239\* | SEK exkl. moms



#### FAT 500 S

- + Arbetshöjd steglös 470–1075 mm
- + Hydraulisk lyft med fotpump 605 mm
- + 4 Gummihjul med respektive 2 broms- och 2 riktningsslås
- + Lastkapacitet 500 kg

**28 582.00**

**26 696.00**

420-238\* | SEK exkl. moms



## SVÅR ATT TA, LÄTT ATT HANTERA

**420-243** Arbetsyta Multiplex  
1200 x 739 mm (L x B)  
Passar till FAT 300  
~~1 481.00~~ **1 296.00**

**-12%**

**420-244** Hållrasterskiva Multiplex  
1200 x 739 mm (L x B), borming 20 mm  
Passar till FAT 300  
~~2 951.00~~ **1 376.00**

**-53%**

**420-245** Arbetsyta Multiplex  
1650 x 940 mm (L x B)  
Passar till FAT 300S, FAT 500 S  
~~4 224.00~~ **3 814.00**

**-10%**

**420-246** Hållrasterskiva Multiplex  
2070 x 1170 mm (L x B), borming 20 mm  
Passar till FAT 300S, FAT 500 S  
~~5 774.00~~ **4 574.00**

**-21%**

\*Pris utan arbetsyta

## Lutningsanordning för FELDER arbetsbord

Modellerna FAT 300 S och FAT 500 S kan på begäran utrustas med en lutningsanordning för bekväm hantering

av överdimensionerade plattor (i kombination med 420-245).

- + Enkel lastning och lossning med länk- och omnihjul
- + Bekväm lutning av överdimensionerade plattor med upp till 40 mm tjocklek
- + Lutbar från 0°–80° (låsnings)
- + Ramstorlek 1930 x 1500 mm
- + Tvärsålar (tillval 420-248)

### 13 076.00

420-247 | SEK exkl. moms

420-248  
Extra mellanliggande stöd  
2 303.00

*Hantering av  
plattor kräver  
endast en  
person*



## Funktionsplatta Multiplex för Felder arbetsbord FAT 300

- + Fördubbling av arbetsytan genom enkel uppfällning av HPL/Multiplex lutbara hålrasterskiva
- + Enklaste användning tack vare snabbspänningssystem
- + Arbetsyta 1200 x 800 mm, kan förstöras till 1600 x 1200 mm
- + Hålrasterskiva, raster 96 mm, borring Ø 20 mm

### 10 982.00

420-249 | SEK exkl. moms

*DUBBLA  
ARBETSYTAN  
SNABBT!*



## Excenter klämma SET

Verktygsfri, skadefri fixering av arbetsstycken! Passar hålrasterskivor med Ø 20 mm borring 1 Set med excentriska klämmor bestående av en excentrisk klämma, roterande lager med gängtapp, platta (180 x 40 mm) med gänga och en snabbspännare.

Set består av:  
12.1.024, 12.1.025,  
12.2.023, 12.2.026

### 475.70

.SET-EXKLEM | SEK exkl. moms



## Anhållsskenor med halkskyddande beläggning

Anhållsskena-aluminiumprofil 1200 x 40 x 40 mm med Multiplexlist och halkskyddande beläggning. Perfekt användning som stöd för limarbeten och för förstoring av arbetsytan på din FAT 300.

Leveransomfattning: 1 st. anhållsskena och 2 st. spännhandtag för verktygsfri och snabb montering på hålrasterskivan (borrhål Ø 20 mm).  
420-234 Anhållsskena **1 261.00**

420-236 Spännbult med spännhandtag Ø 20 mm **347.00**

420-235 Utbytesdyna 1200 x 34 mm **156.00**



# feldershop.com

## Vinkelspännndon med 20 mm uttagsbultar

Spännkraften är justerbar och max 2500 Nm. Ø 20 mm uttagsbultar för verktygslös fastsättning på hålraster- eller funktionsplattan.



12.1.039 Tryckriktning vertikal  
Jib längd 40 mm, spännhöjd 0 - 35 mm  
**392.00**

12.1.040 Tryckriktning horisontal  
Jib längd 35 mm, spännvidd 13 mm  
**411.00**



Horisontell



Vertikal

## BESSEY® tvingar

- + Tilverkade helt i stål
- + Jib längd 60 mm;
- + För 20 mm borring
- + För bordsnot 12 x 8 mm



## Bordstvingar 120/60

- + Spännvidd 120 mm
- + Spännkraft upp till 1800 nm

## Tving 160/60

- + Spännvidd 160 mm
- + Spännkraft upp till 2400 nm



12.1.037 Bordstving **183.00**  
12.1.038 tving **478.00**





## Skärbredd

- + Klinga av Chrom-Mangan-stål
- + Med handtag av ädelträ
- + Skärbredder: 6, 10, 12, 16, 20, 26 mm

809.00

**717.00**

12.0.055 | SEK exkl. moms

-11%

*Set-  
erbjudande*

BESTÄLL  
SNABBT!



## Dörrlyft

För ryckfri lyftning, svängning och nersänkning med fottryck, lyftkraft: 120kg

496.00

**405.00**

12.0.091 | SEK exkl. moms

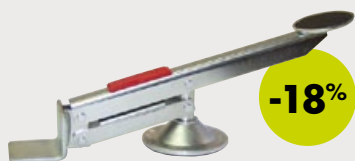

-18%

## Bench Block Set (4 styck)

De lätta Bench Block plastblocken förhindrar att arbetsstycken glider med en halkfri gummibeläggning på båda sidorna. Innehåller 4 Bench Blocks (75 x 50 x 25 mm, L x B x H)

156.00

**133.00**

12.0.088 | SEK exkl. moms



*Nyhet  
2019*

*Spara -15% nu*



## Trä och byggnadsfuktmätare NDI 20

- + Fuktmätning inom några sekunder
- + Med bara ett knapptryck kan du ändra mätningsslaget och välja mellan trä- och byggnadsfukt
- + Temperaturmätning i °C eller °F

2-141.00

**1 916.00**

12.1.041 | SEK exkl. moms



-11%

## Plattbärare (2 st.)

- + För skivjocklear på 10-80 mm
- + Enklaste hantering underlättar transporten av panelerna oavsett deras storlek.
- + Det självjusterande klämsystemet garanterar halkskydd i hela spännområdet

1-192.00

**1 099.00**

12.2.090 | SEK exkl. moms



## Saxlyft

- + Lastkapacitet 300 kg
- + Arbets höjd steglös 300-900 mm
- + Hydraulisk lyft med fotpump 600 mm
- + 2 Länkhjul i gummi med broms, 2 bockrullar i gummi

4-941.00

**3 799.00**

12.0.092 | SEK exkl. moms

-23%

BUDGET-  
PRODUKT



**feldershop.com**

*Shoppa  
online*

NÄR OCH VAR  
DU VILL!

# PROFESSIONELL KANTLISTNING PÅ MONTERING ELLER I SMÅ VERKSTÄDER

## ForKa 200 ECO plus Mobil kantlistmaskin

- + Användning av ABS- PVC- och kantlist av trä
- + Oavsett kantlistmaterial är en innerradie om 25 mm möjlig
- + Inställning för materialtjocklek
- + Snabb igångkörning - snabb uppvärmning
- + Flexibel genom användning av smältlim i granulatform
- + Finjusterbar limpåläggning
- + Kanttjocklek 0,4-3,0 mm
- + Upp till 60 mm höjd på arbetsstycket
- + Digital temperaturinställning
- + Steglös matning med komfortstyrning
- + Kortare uppvärmningstid

15 448.00

**11 196.00**

16.3.009 | SEK exkl. moms

### VÅRT TIPS:

Kombinera FAT 300 med vår  
mobila kantlistmaskin  
ForKa 200 ECO plus!



### Sugplatta på pelare

Perfekt för fixering av arbetsstycket vid kantlistning,  
fogfräsning, radiefräsning och radiehyvling.

1 192.00

**717.00**

400-095 | SEK exkl. moms

**-40%**



**NYHET 2020**  
NYLANSERING  
AV HEMSIDA

[www.felder-group.com](http://www.felder-group.com)





# SENSATIONELLA RESULTAT TILL ETT OSLAGBART PRIS

## A3 31 RIKT- OCH PLANHYVEL

- Motorstyrka 4,0 hk
- Hyvelbredd 310 mm
- Rikthyvelbord längd 1400 mm
- Hyvelhöjd: 4-225 mm
- 3-knivskutter med vändskär
- Silent-Power® spiralkniv hyvelkutter

~~32 700.00~~

**27 681.00**

**-15%**

SEK exkl. moms



## A3 41 RIKT- OCH PLANHYVEL

- Motorstyrka 4,0 hk
- Hyvelbredd 410 mm
- Rikthyvelbord längd: 1800 mm (2600 mm)
- Hyvelhöjd 4-225 mm
- 3-knivskutter med vändskär

**-16%**

Tillvalsmöjligheter

- Silent-Power® spiralkniv hyvelkutter

## A3 41D PLANHYVEL

- Motorstyrka 5,5 hk
- Hyvelbredd 406 mm
- Hyvelhöjd 4-225 mm
- 3-knivskutter med vändskär

Tillvalsmöjligheter

- Silent-Power® spiralkniv hyvelkutter



~~35 205.00~~

**32 388.60**

SEK exkl. moms



~~44 508.00~~

**37 494.36**

SEK exkl. moms

# DEN STARKASTE HAMMER JUSTERSÅGEN NÅGONSIN

## K4 perform

Justersågen Hammer K4 perform är lyxmodellen bland cirkelsågarna från Hammer och utvecklades för att hantera de svåraste uppgifterna vid träbearbetning. Den kännetecknas av maskinkomponenter i industriell kvalitet, en robust utformning och högsta noggrannhet genom innovativa Felder-system.

- Motor 5,5 hk (4,0 kW)
- Lutning sågklinga 90°–45°
- Ritsaggregat med egen motor
- Snittlängd: 3200 mm
- Justerbord med användningsstel 6-kammarprofil
- Klyvbredd 1250 mm
- Såghöjd 104 mm



65 643.00

**52 985.56**

SEK exkl. moms



Illustrationerna på maskinen kan visa möjlig utrustning. Var vänligt se din individuella offert för förtydligande om vilka alternativ som ingår. Alla priser samt transport och tjänster



# STORA SNITTHÖJDER FÖR HÖGA KRAV

Det vidareutvecklade Felder Serie 700 cirkelsågsaggregatet övertygar snickare med höga krav med 140 mm snitthöjd vid användning av ett 400 mm sågblad.

## EFFEKTIVITET MÖTER EN KOMPAKT KONSTRUKTION.

De nya cirkelsågarna från Felder kombinerar stor snitthöjd med en kompakt konstruktion.

**PRECISIONSCIRKELSÅG** K 740  
**BÄNKSÅG** K 740 professional  
**JUSTERSÅG** K 540 S | K 740 S

**NEW**

K 540 S

K 740 S



140 mm

### Borset för träterassbrädor

- + Bestående av 4 borrar (Ø 4, 45, 5, 6 mm), försänkare, drill, stopper, bithållare, 4 styck torx bit (15, 20, 25, 30), insexnyckel;
- + Reno och urslagsfria sänkhål tack vare optimerad skärgeometri

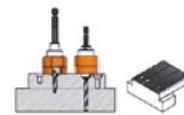

709.00

**682.00**

06.0.002 | SEK exkl. moms

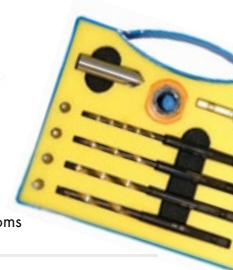

### Tving för trall

- + Ombärligt tillbehör vid läggning av terrassgolv
- + Standardlängd 700 mm

773.00

**751.00**

12.0.073 | SEK exkl. moms



### Distanshållare 6 mm för tving för trall

För ett jämnt fogmätt vid arbeten med tralltvingar, fogbredd 6 mm

12.0.0736 10 st. **347.00**

### Spänntillsats

- Med spänntillsatsen från Felder blir limning av skåp en barnlek!
- + Spännvidd 680 mm
- + Med förlängning 1360 mm

2 st. med förlängning

1-562.00

**1 146.00**

12.1.050 | SEK exkl. moms



**-27%**

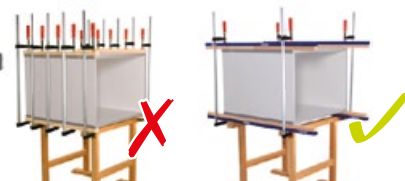

### Tillägghållare

- Med tillägghållare går limning med tvingar snabbt och enkelt utan medhjälp.

4 st. tillägghållare + 1 trälist

856.00

**798.00**

12.1.051 | SEK exkl. moms



## Skruvtving med 2-komponentshandtag

- + Högkvalitativt 2-komponents-plasthandtag med skyddslock på klämytorna
- + Spännkraft upp till 6000 N

Set består av:  
**12.2.03604** 4 st. 1250 x 120 mm  
**12.2.03704** 4 st. 1500 x 120 mm

~~6 996.00~~  
**6 300.00**

.SET-WA15-3 | SEK exkl. moms

**KÖP SEPARAT  
ELLER I SET NU**

**-10%**

## Skruvtvingar med trägrepp

- + Med spännarm av aducerat gjutjärn av hög kvalitet och räfflad profilskena på båda sidor, ergonomiskt format trägrepp, galvaniserad profilskena och spindel
- + Spännkraft upp till 5500 N

Set består av:  
**12.0.031** 4 st. 250 x 100 mm  
**12.0.032** 4 st. 400 x 120 mm

~~1 796.00~~  
**1 640.00**

.SET-SOA2 | SEK exkl. moms

Set består av:  
**12.0.034** 4 st. 600 x 120 mm  
**12.0.035** 4 st. 1000 x 120 mm

~~2 480.00~~  
**2 280.00**

.SET-SOA3 | SEK exkl. moms

**HALKSKYDD**  
hindrar att tvingen släpper eller glider

**TRÄ-  
GREPP**

**-8%**

**STÄDAD  
VERKSTAD:**  
Beställ tvingvagnen från Felder samtidigt!

## Spärrtving spindel + spärrhandtag

- Spärrtvingen med avtagbart handtag tar liten plats vid användning och möjliggör exakt tryck utan ansträngning.
- + 4 Spindlar för tvingar Ø 16 mm
- + 1 Spärrhandtag



~~972.00~~  
**856.00**

12.1.052 | SEK exkl. moms

## Universaltving

- + Högvärdigt smide
- + Total längd 240 mm
- + Spännområde 10–48 mm
- + Jib längd 70 mm
- + 4 st



~~2 014.00~~  
**1 850.00**

12.0.0834 | SEK exkl. moms

## Tvingvagn

- Det måste vara ordning och reda - på minsta utrymme är alla tvingar undanröjda och nära till hands för limning!
- + Skruvtvingar upp till 1500 mm längd
- + Maxifix 1000 plus förlängning
- + Trätvingar och kanttvingar
- + Limlösare och pressrengörare, sparbehållare
- + Universaltvingar
- + Max. belastning 200 kg



~~3 691.00~~  
**2 950.00**

400-300\* | SEK exkl. moms

OBS - Pris utan skruvtvingar

## Lådtving Maxifix 1000

- + För "skonsam" limning av ramar mm
- + Lätt aluminiumprofil med högsta spännkraft
- + Ställbredd: 250–1000 mm



~~732.00~~  
**670.00**

12.0.070 | SEK exkl. moms

## Förlängning av lådtving

- + Förlängning för lådtvingar till 2000 mm
- + Förlängt inställningsområde om 1000 mm per använd förlängning



~~370.00~~  
**353.00**

12.0.071 | SEK exkl. moms

## Lådtving Maxifix TOP 1250

- + För "skonsam" limning av ramar mm
- + Med runda och platta spännbackar.
- + Ställbredd: 250–1250 mm



~~921.00~~  
**879.00**

12.0.072 | SEK exkl. moms





# BESTÄM DIG FÖR DET PERFEKTA MASKINPARET

Rikt- och planhyvel, justersåg och lutbar frässpindel – fyra toppkvalitativa träbearbetningsmaskiner. De enskilda konfigurationsalternativen, snabba omställningstiderna och exakt repeterbara inställningar från Felder passar alla små och stora industrier.



*Silent*  
**POWER**



**MER DETALJER PÅ**  
[felder-group-sweden.com](http://felder-group-sweden.com)

#### AD 941

- + Motor 5,5 hk (4,0 kW)
- + Rikthyvelbord längd 2 200 mm
- + Planhyvelbredd 404 mm
- + 4-Spindelföring på planbord
- + 2-Steps synkronplanhyvelmatning 6 + 12 m/min
- + Elektrisk höjdställning och digitalvisning på hyvelbordet "Power-Drive"
- + Silent-Power® spiralkniv-hyvelkutter

95-669.00

**80 545.48**

SEK exkl. moms

**-16%**

#### AD 951

- + Motor 7,5 hk (5,5 kW)
- + Rikthyvelbord längd 2 250 mm
- + Planhyvelbredd 504 mm
- + Silent-Power® spiralkniv-hyvelkutter
- + 4-Spindelföring på planbord
- + Elektrisk inställning av hyvelhöjd "Power-Drive"
- + Elektrisk höjdställning av planhyvelbordet med digital display

122-719.00

**104 931.48**

SEK exkl. moms

**-14%**

# TOPPMODELLEN BLAND JUSTERSÅGAR FRÅN FELDER FÖR DE HÖGSTA KRAVEN INOM HANTVERK OCH INDUSTRI!

Toppmodellen av FELDER justersågar imponerar med sin moderna design och övertygar genom innovativa manöverelement, långvarig precision, extrem prestanda och högsta användarkomfort.



## **K 940 S**

- + Motor 7,5 hk (5,5 kW)
- + Elektrisk vinkeljustering
- + "Easy-Lock" – Verktyglöst system för snabbt byte av huvudklinga
- + Justerbord, snittlängd 2800 mm, eloxerat
- + Patenterat "X-Roll"-justerbord med 10 års garanti
- + "Easy-Glide"-vridsegmentstyrning med 6 års garanti
- + Elektrisk höjdställning av cirkelsåg
- + Steglös fininställning av parallellanslaget



130 848.00

**97 310.16**

SEK exkl. moms

**-26%**



# GÖR DET ENKELT!

ENKEL OCH EXAKT GERINGSSÅGNING –  
MONTERBAR PÅ ALLA JUSTERSÅGAR!



## EGL 1350 med beräkningsenhet

Det patenterade dubbelgeringsanhållet från Felder gör det enkelt att såga arbetsstycken i valfri vinkel och med olika bredder till en perfekt gering.

11 560.00

**10 870.00**

401-152 | SEK exkl. moms

## DGL 690

Längdstoppen kan monteras på valfri punkt på det 690 mm långa anhållet.

7 117.00

**5 728.00**

400-155 | SEK exkl. moms

ENKEL  
BERÄKNING AV  
VINKELSNITT  
NU ÄVEN DIGITALT  
MED FELDER-  
GROUP-APPEN!

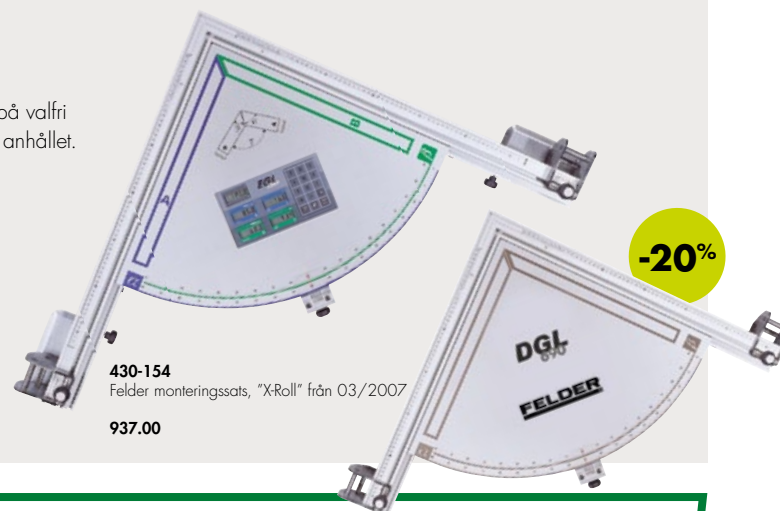

430-154

Felder monteringsatts, "X-Roll" från 03/2007

937.00

## Excenter klämma

Excenter klämma M20 utan klämset

Kläm höjd max.: 140 mm, sågdjup max.: 300 mm

-19%

1 608.00

**1 296.00**

400-108 | SEK exkl. moms

PASSA PÅ  
ATT BESTÄLLA!



Monteringsbeslag för  
X-Roll skjutbord

**403.00**

01.0.036 | SEK exkl. moms



Monteringsbeslag för  
Hammer skjutbord

**378.00**

410-190 | SEK exkl. moms

*Nytt  
tillbehör*

*Slå till nu!*

**Rulle för arbetsstycke, kan fällas in och ut**

- + Rulle för arbetsstycke längd 420 mm
- + Kan fällas in och ut
- + Passar Felder och Format4 maskiner med långt maskinstativ och "X-Roll" justerbord från 2800 mm
- + Inte lämpad för maskiner med styrt klyvanhåll

**4 572.00**

430-106 | SEK exkl. moms



**Felder bordsförlängning**

Med F-koppling, Bredd 140 mm, längd 500 mm, massivt gjutjärn, passar till Felder maskintyper

**-20%**

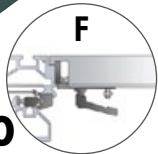

~~1 539.00~~

**1 238.00**

01.1.001 | SEK exkl. moms

**Felder bordsförlängning**

Med F-koppling, bredd 300 mm, längd 500 mm, eloxerad alu, passar till Felder maskintyper

**-22%**



~~2 372.00~~

**1 852.00**

01.2.140 | SEK exkl. moms

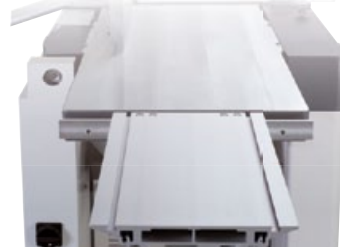

**Felder bordsförlängning med stödfot**

Med F-koppling, bredd 150 mm, längd 1000 mm, eloxerad alu, passar till Felder maskintyper

~~3 321.00~~

**2 354.00**

400-104 | SEK exkl. moms



**Felder bordsförlängning**

Med P-koppling, bredd 150 mm, längd 500 mm, alu eloxerad, passar till Felder justerbord "X-Roll" med prismafäste (P= Prisma)

~~2 372.00~~

**1 845.00**

430-104 | SEK exkl. moms

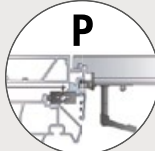

**-22%**



**Geringsanhåll med gradraster**

Passar alla Hammer justerbord (förutom K4 och Expert modeller).



- + Ställbredd: +75°/-75°
- + Indexpositioner: +/-70°, +/-65°, +/-60° (3-hörn), +/-45° (4-hörn), +/-40°, +/-35°, +/-30° (6-hörn), +/-22,5° (8-hörn), +/-11.25° (16-hörn), +/-5,625° (32-hörn), 0°/90°

Kapanhåll ingår inte i leveransomfattningen

**1 616.00**

503-167 | SEK exkl. moms



Kapanhåll med kapanhållsbackar och integrerad avläsningsoptik utan monteringsssats.

503-169 Kapanhåll 900 mm  
503-170 Kapanhåll, 1300 mm

~~987.00~~ ~~696.00~~  
**1 215.00** **856.00**

**Set med spänn- och sågsystem**

Säker och effektiv kapning av sneda, korta, smala, och kilformade arbetsstycken. Klar och tydlig undanstuvning och alltid nära till hands tack vare panel för väggmontage.

Leveransomfattning:  
1x lutat hjälpanhåll, 2x smalt hjälpanhåll,  
2x svängspännare, 1x ordningspanel

**01.0.243** För kappa 550 justerbord **5 774.00**

**01.0.242** För Felder X-Roll justerbord (tillverkningsår 2003) **5 774.00**







-10%

Rullbock tung  
+ Stödbredd 350 mm  
+ Max. bärkraft 800 kg  
+ Ställbar höjd 580 - 970 mm

942.00  
**845.00**

01.2.020 | SEK exkl. moms



-16%

Rullbock  
+ Stödbredd 395 mm  
+ Max. bärkraft 80 kg  
+ Ställbar höjd 700 - 1150 mm

663.00  
**555.00**

01.2.023 | SEK exkl. moms

VÄRDEFULL  
HJÄLP I VARJE  
VERKSTAD  
BESTÄLL  
SNABBT!



-16%

Rullbock  
+ Stödbredd 365 mm,  
+ Max. bärkraft 80 kg  
+ Ställbar höjd 690 - 1150 mm

691.00  
**579.00**

01.2.022 | SEK exkl. moms

## Förvaringsbehållare för limtråg

Separat, lufttät förvaringsbehållare för snabbväxlingstråg  
+ Inkluderar luftavfuktare och kan användas för fördröjning av bindetiden särskilt vid bearbetning av PU-reaktivlim  
+ Bearbetnings- och lagringsanvisningar måste hämtas från tekniskt datablad för limmet.



-19%

7 880.00  
**6 396.00**

200-107 | SEK exkl. moms



## Extra stöd

Separat stöd med rullbana som kan justeras på höjden  
+ Längd 2100 mm  
+ Höjd 870-960 mm (höjd ställbar)

**3 760.00**

200-105 | SEK exkl. moms



## Flyttbar rengöringsvagn för limtråg

Fritt valbar temperaturreglering för limtråg och försmältare  
+ Separat rengöringsvagn med förvärmningsfunktion för snabbaste färg- eller limbyte och högsta komfort vid rengöringsarbetena  
+ Inkl. limvalsdrivning för cirkulation av limmet eller rengöringsarbete på limvalsen  
+ Hållarm för försmältsystem inkl. pneumatikanslutning



## storEdge

Kantförvaring: perfekt förvarad - nära till hands.  
+ Tio förvaringsfack och en uppläggningstallrik på rulle för förvaring, bearbetning och snabb matning av kantlistmaterial till maskinen.  
+ För olika kanttjocklekar och höjder.

**12 650.00**

202-122 | SEK exkl. moms



## puReady

Kvävelåda för PUR-lim  
+ Förlänger bearbetningstiden med PUR-limmet utan reaktion - förvaring för 2 limbehållare  
+ Underlättar eller undviker rengöringsprocessen med ökning av reaktionstiden  
+ Flexibel användning av olika färger och bearbetning i området PUR-lim  
+ Gastrycket i behållaren är tydligt synlig = funktionskontroll

29 420.00

**22 096.00**

202-129 | SEK exkl. moms

-25%



**23 770.00**

200-106 | SEK exkl. moms

# PROBLEMLÖSARE OCH ALLT I ALLO



## Supergleit

Minskar friktionen hos arbetsstycket vid hyvling och innehåller inget vatten eller silikonoljor.

**10.0.010**  
Sprayflaska 500 ml ~~168.00~~ **126.00**

**10.0.011**  
Refillförpackning 3 l ~~476.00~~ **354.00**



## Metallglans

Vårdar och skyddar korrosionsbenägna ytor av metall.

**10.5.003**  
Sprayflaska 500 ml ~~168.00~~ **126.00**

**10.3.003**  
Refillförpackning 3 l ~~476.00~~ **354.00**



## Hartslösare

Löser hartser (kåda) m.m. på klingor och maskinbord

**10.0.022**  
Sprayflaska 500 ml ~~168.00~~ **126.00**

**10.0.023**  
Refillförpackning 3 l ~~476.00~~ **354.00**



## Handhållen säkerhetspåkjutare

- + Handhållen säkerhetspåkjutare av plast
- + Med utbytbar sula (planprofil och V-profil)
- + Längd: 350 mm, höjd 230 mm

**-12%**

**316.00**  
**278.00**

11.0.011 | SEK exkl. moms



## Handrengöringspasta

- + Vårdar händerna och blockerar inga avlopp
- + Speciellt lämplig för tung nedsmutsning, med handskydd

Innehåll: 2 kg med doft av citron

**149.00**  
**116.00**

10.0.026 | SEK exkl. moms

**-22%**



## ALLTID APP-TO-DATE MED FELDER GROUP!

**NU GRATIS TILLGÄNGLIG I APP STORE  
OCH PÅ GOOGLE PLAY!**





# REN ARBETSPLATS

## RENA ARBETSSTYCKEN!

Set-  
erbjudanden  
SPÅNSUGAR

Slå till snabbt

BÄSTS-  
ÄLJARE

DEN GYLLENE  
MEDELVÄGEN

BUDGET-  
PRODUKT

INSTEGS-  
MODELL



### AF 16

8 193.00

**7 742.00**

.SET-AF16-2 | SEK exkl. moms

.SET-AF16-1

1 x 230V, 50 Hz

~~8 424.00~~ **7 973.00**

### AF 14

5 520.00

**5 080.00**

.SET-AF14-2 | SEK exkl. moms

.SET-AF14-3

1 x 230V, 50/60Hz

~~5 751.00~~ **5 311.00**

### AF 12

**4 224.00**

401-240 | SEK exkl. moms

401-242

1 x 230V, 50/60Hz

**4 455.00**

### S01

**2 332.00**

501-180 | SEK exkl. moms

Tekniska data	AF 16	AF 14	AF 12	S01	AF22
Motorspänning	3x 400 V	3x 400 V	3x 400 V	1x 230 V	3x 400 V
Motoreffekt	3,0 hk (2,2 kW)r	1,5 Hk (1,1 kW)	1,5 Hk (1,1 kW)	1,0 hk (0,75 kW)	3,0 hk (2,2 kW)r
Utsugsanslutning Ø mm	160 (140/80) Med grenstos	140 (120/80) Med grenstos	120	100	AF 22 Mobil Ø 120/80 mm AF 22 Golv Ø 120/80 mm AF 22 Vägghöjning Ø 160 mm AF 22-200 Ø 200 mm (4,0 hk/ 3,0 kW)
Spånvolym (l)	200	200	110	100	2x 200
Max. luffflöde (m³/h)	3000	2350	1350	950	3100
Undertryck max. (Pa)	2150	2140	1800	-	2510
Platsbehov (L x B mm)	982 x 570	965 x 575	784 x 415	720 x 380	1300 x 580

**BÄST  
SÄLJARE  
2019**



Snabbt byte  
av spånsäck  
på bara 10  
sekunder!



## AF 22

AF 22 Mobil  
Spånsugsanslutning  
Ø 120/80 mm  
Motor 3,0 hk (2,2 kW)

AF 22 golv  
3x 400 V (50/60 Hz)  
Motor 3,0 hk (2,2 kW)

AF 22 Vägghäring  
Motor 3,0 hk (2,2 kW)

AF22-200  
Spånsugsanslutning 200 mm  
Motoreffekt 4,0 hk (3,0 kW);

**10 936.00**

401-256 | SEK exkl. moms

**10 360.00**

401-258 | SEK exkl. moms

**9 136.00**

401-257 | SEK exkl. moms

**11 560.00**

401-260 | SEK exkl. moms

### Strömtransformatorer för automatstart

- + Anslutning av maskiner till automatstart, till varje maskin behövs en spole
- + För spänning 3x 400 V / 1x 230 V



**150.00**  
**145.00**

02.0.346 | SEK exkl. moms

### Automatstart

- + För 1-8 maskiner
- + Fördröjd gångtid ca 10 sek
- + Utan spjällstyrning
- + Beställ med strömtransformator



**859.00**  
**845.00**

02.0.340 | SEK exkl. moms

### Spånsäckar

Slitstarka spånsäckar av hög kvalitet, lämpade för många användningsområden.

S01, AF 10, AF 12  
650 x 1150 mm (B x H)  
02.2.013 10 Stk. ~~123.00~~ 102.00

AF 14, AF 16, AF 22  
850 x 1150 mm (B x H)  
02.1.015 10 Stk. ~~186.00~~ 159.00

RL 125, RL 140, RL 160, RL 200  
740 x 630 x 1300 mm (L x B x H)  
02.0.036 10 Stk. ~~311.00~~ 243.00

RL 250, RL 300, RL 350  
1200 x 500 x 1300 mm (L x B x H)  
02.0.037 10 Stk. ~~356.00~~ 285.00



### Automatstart - perfekt för maskin och tillbehör

Total prestanda (spånsugning + maskin) max. 7,5 kw

1. 3x 400 V, anslutning träbearbetningsmaskin
2. 3x 400 V, Anslutning spånsug, startar (4 sek.) efter start av er träbearbetningsmaskin
3. 1x 230 V, ständigt beredd
4. 1x 230 V, startar (4 sek.) efter start av er träbearbetningsmaskin

**1 435.00**

**1 291.00**

500-01-005 | SEK exkl. moms



### Dammfilterpatron med rengöringssystem

- + Passar till Felder AF 14/16/22.
- + Hög utsugskapacitet (dammklass M)
- + 13,1 m<sup>2</sup> Filteryta
- + Ø 480 mm
- + L = 1200 mm

**4 038.00**

**3 796.00**

.SET-HA16-6 | SEK exkl. moms



Set består av:  
02.1.132 + 401-270



# DAMMFRI, HÄLSOSAM & MOBIL PÅ BEGÄRAN

Det uppfångade dammet transporteras effektivt och direkt till spånsäcken, stor arbetsyta med konsekvent spånsugning, spånsugsanslutning (kan monteras till vänster eller höger)

- + Mått 1660 x 1020 mm (L x B)
- + Arbetsyta som extraheras 1530 x 800 mm (L x B)
- + Ställbar arbetshöjd 726–1026 mm
- + Spånsugsanslutning 140 mm
- + Luffflöde som behövs 1800 m³/h
- + Vikt 120 kg



**FST 160**  
SLIPBORD  
**-29%**



**Tips:**  
Kombinera slipbordet med Felder arbetsbordet FAT 300 och få maximal användarkomfort



420-251  
Fasta hjul till Felder FST 160



584.00

~~16 652.00~~

**11 896.00**

420-250 | SEK exkl. moms

## Spånslang för industribruk

Flamskyddsmedel enligt DIN 4102 B1, olje- och bensinbeständigt, temperaturbeständighet -40 °C till +100 °C



## H/SE, kraftigt utförande

0,7 mm materialtjocklek

02.0.405	Ø 50 mm	<del>149.00</del>	127.00
02.0.408	Ø 80 mm	<del>156.00</del>	132.00
02.0.410	Ø 100 mm	<del>193.00</del>	167.00
02.0.412	Ø 120 mm	<del>214.00</del>	181.00
02.0.414	Ø 140 mm	<del>262.00</del>	221.00
02.0.416	Ø 160 mm	<del>295.00</del>	253.00

upp till  
**-16%**

## I/SE

0,4 mm materialtjocklek

02.0.305	Ø 50 mm	<del>115.00</del>	93.70
02.0.308	Ø 80 mm	<del>132.00</del>	107.00
02.0.310	Ø 100 mm	<del>147.00</del>	120.00
02.0.312	Ø 120 mm	<del>170.00</del>	139.00

Med H/SE  
**+40% mer kapacitet**  
upp till  
**-19%**



**feldershop.com**

Klicka dig fram till Felders värld och upptäck mer än 2500 verktygs- och tillbehörsartiklar för perfekt träbearbetning.

# OM DIN "NYA" SKA VARA BEGAGNAD HAR DU HAMNAT RÄTT HOS OSS!

## KSM 2600

### Oscillerande kantslipmaskin

- + Motoreffekt 4,0 hk (3,0 kW);
- + 3x400V, 50Hz
- + Arbetsbord 750 x 300 mm
- + Höjdställning 200 mm;
- + Spånsugsanslutning 140 mm
- + Lutning av bord 90°-45°

~~18 284.00~~

**16 143.00**

14.0.925 | SEK exkl. moms

-12%



## DR 80

### Radiell bormaskin

- + Motoreffekt 0,55 hk, 1x 230 V, 0,4 kW
- + Arbetsbord Ø 300 mm
- + Höjd 1630 mm
- + Jib längd 420 mm
- + Chuck 3-16 mm
- + Borrdjup 80 mm
- + Varvtal 550-2500 v/min

~~4 166.00~~

**3 853.00**

500-15-002 | SEK exkl. moms



## Verktysset "Professional" i aluminiumväska

Det kompletta sortimentet för en verkstad, montering och hushåll! Kvalitetsverktyg i robust väska med 4 verktygshållare översiktligt ordnat.

### Leveransomfattning:

Mer information hittar du på nätet på feldershop.com

**2 141.00**

12.1.309 | SEK exkl. moms

Set med  
120 delar

BESTÄLL  
SNABBT!



## DS 80

### Vertikal bormaskin

- + Motoreffekt 0,75 hk, 1x 230 V, 0,55 kW
- + Arbetsbord 254 x 254 mm
- + Höjd 1630 mm
- + Jib längd 165 mm
- + Chuck 3-16 mm
- + Borrdjup 80 mm
- + Roteringshastighet 180-2740 varv/min

~~3 807.00~~

**3 396.00**

500-15-003 | SEK exkl. moms



## DS 120

### Vertikal bormaskin

- + Motoreffekt 1,0 hk, 1x 230 V, 0,75 kW
- + Arbetsbord 425 x 475 mm
- + Höjd 1710 mm
- + Jib längd 255 mm
- + Chuck 5-20 mm
- + Borrdjup 120 mm
- + Varvtal 120-3480 v/min

~~8 042.00~~

**7 510.00**

500-15-004 | SEK exkl. moms



### Skruvstäd

- + För pelarbormaskiner
- + Spännområde 127 mm

~~220.00~~

**207.00**

500-15-010 | SEK exkl. moms



### Snabbchuck

- + För pelarbormaskiner
- + Spännområde 3-16 mm

~~544.00~~

**509.00**

500-15-011 | SEK exkl. moms





# MAXIMAL VINST MED EN KNAPPTRYCKNING



MASSIVT BORD I  
GJUTJÄRN FÖR  
VIBRATIONSFRI  
STABILITET

## profil 45 M x-motion

- + Motor 10 hk (7,35 kW)
- + Bordsöppning 320 mm
- + Frässpindel med snabbbytessystem standard
- + Anhållslinjal 550 mm ALU eloxerade med säkerhetslinjal
- + Kontrollpanel i ögonhöjd med "x-motion" styrning för höjd-, vinkel- och anhållsposition

146 789.00

**118 545.88**

SEK exkl. moms

-19%

## dual 51

- + Motor 10 hk (7,35 kW)
- + Rikthyvelbredd 510 mm
- + Rikthyvelbord längd 2250 mm
- + Comfort EURO hyvelskydd
- + Silent-Power® spiralkniv-hyvelkutter
- + Elektrisk inställning av hyvelhöjd

133 868.00

**112 688.56**

SEK exkl. moms

-16%

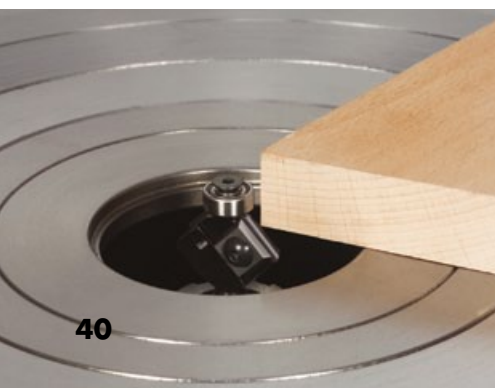

För samman det  
som hör samman!



Rikt- och planhyvel  
med räfflade hyvel-  
bord och planhyvel-  
styrning med 4  
pelare

Kombinationen av planhyveln exact 63 med rikthyveln plan 51L och det platsbesparande hyvelanhållet resulterar i en perfekt maskinkombination.

#### exact 63

- + Motor 13,5 hk (10 kW)
- + Positionering av planhyvelhöjd "Digi-Drive" D1, med förval av mått
- + Hyvelbredd 630 mm
- + Elektrisk inställning av hyvelhöjd
- + Silent-Power® spiralkniv-hyvelkutter

#### plan 51L

- + Motor 10 hk (7,35 kW)
- + Aigner kombi-rikthyvelanhåll med hjälplinjal och parallelogramjustering, linjal 1300 mm
- + Comfort EURO hyvelskydd
- + Silent-Power® spiralkniv-hyvelkutter
- + Rikthyvelbredd 510 mm
- + Rikthyvelbord längd 3000 mm
- + Elektrisk höjdinställning av matande hyvelbord med digitalvisning Power-Drive

Silent  
POWER®



Silent-Power® spiralkniv-hyvelkutter minskar bullret vid hyvling med mer än hälften.

-17%

150 799.00

**125 555.08**

SEK exkl. moms

-14%

122 920.00

**106 086.40**

SEK exkl. moms

**MER DETALJER PÅ**  
felder-group-sweden.com

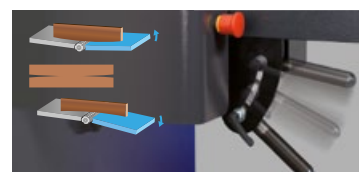

Konkava och konvexa hyvlingar med plan 51L lutningsinställning



# ENASTÅENDE YTBEARBETNING

## FW 1102 CLASSIC BREDBANDSLIPAR

- Slipbredd 1100 mm
- Slip höjd 3–170 mm
- Kontaktvalsaggregat
- Slipdyna för aggregat
- Fin- och fanerslipning
- Matningshastighet: steglös  
2,5–10 m/min

### Tillvalsmöjligheter

- Snabbbytessystem för borstenhet
- Rullbordsförlängning på båda  
sidor 200 mm

**KAMPANJPRIS  
VID FÖRFRÅGAN**



## FW 950 CLASSIC BREDBANDSLIPAR

- Slipbredd 950 mm
- Slip höjd 3–170 mm
- Kombiaggregat med slipkuddar
- Matningshastighet: steglös  
2,5–10 m/min

### Tillvalsmöjligheter

- Rullbordsförlängning på båda  
sidor 200 mm

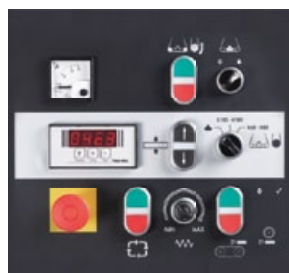

Högsta manöverkomfort, innovativ teknik

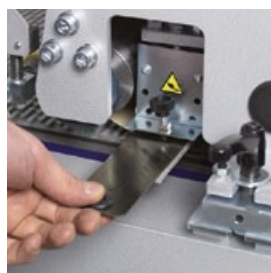

Slipdyna för finslipning inkluderar quick change system



Tidsbesparing vid bandbyte



# ALLROUNDTALANG MED HÖRNAVVRUNDNING

## G 380

Den nya Felder kantlistmaskinen G380 möjliggör högsta flexibilitet i kompaktklassen för kantlistmaskiner med det utökade kapaggregatet samt radiefräsnings. Individuell konfiguration med två lediga platser för efterbearbetning och en omfattande allround-utrustning i en kompakt design uppfyller de högsta kvalitetskraven på minsta utrymme.

- Uppställningslängd 2830 mm
- Kanttjocklek 0,4–5 mm
- Tjocklek arbetsstycke 10–45 mm
- Frontmanöverpanel med LCD-display
- 2 Fria platser för finish-aggregat
- Linjärt kapaggregat med två sågblad
- Förfräsaggregat med diamanträsar
- Limaggregat för bearbetning av EVA och PUR lim

**KAMPANJPRIS  
VID FÖRFRÅGAN**

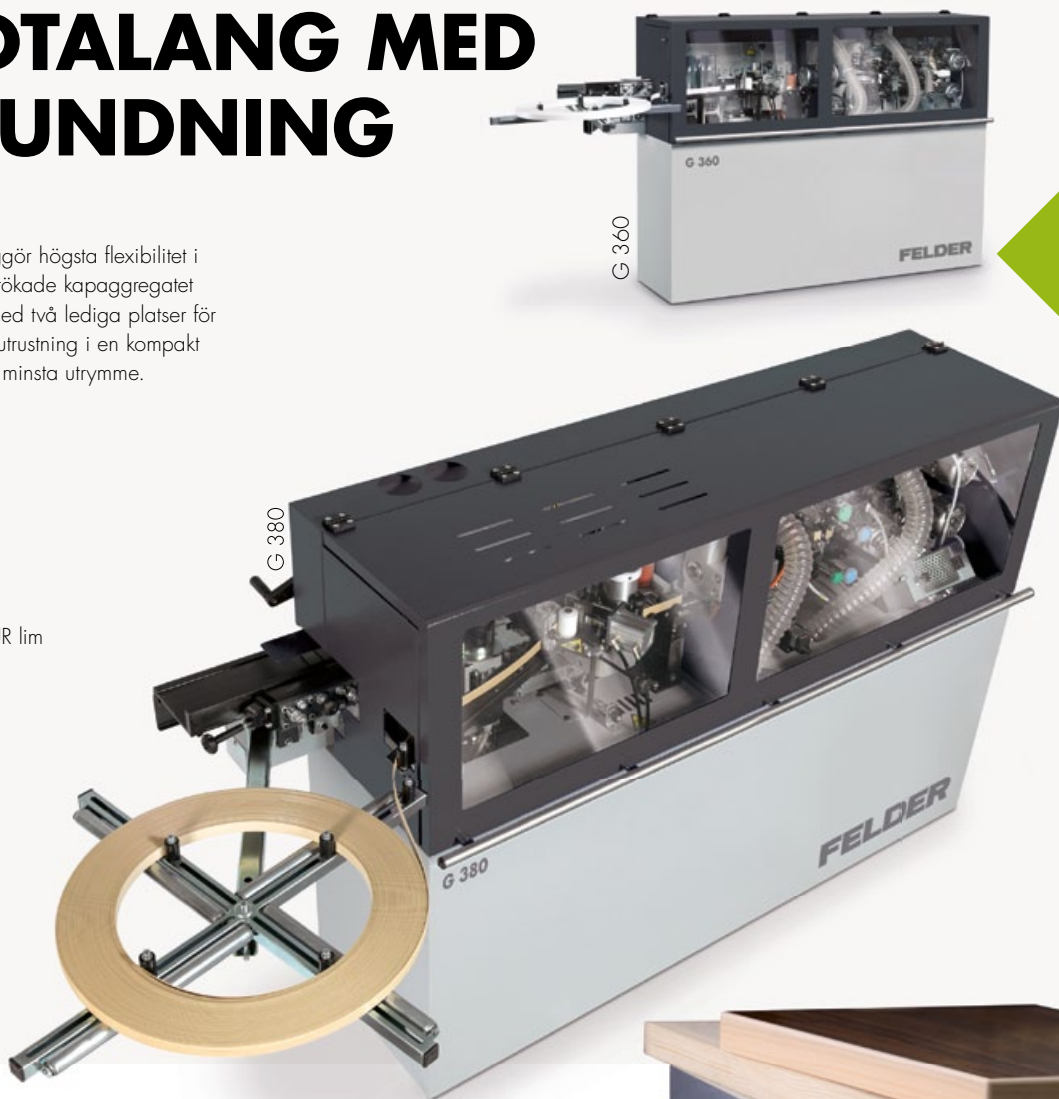

# GÅ MED I EN VÄRLD AV KANTBEARBETNING

## G 220

Kantlistmaskin med limbehållare Den solida och välutförda konstruktionen gör att du som kund kan använda kantlisten utan begränsningar även i mindre verkstäder.

- Uppställningslängd 2000 mm
- Kanttjocklek 0,4–2 mm
- Tjocklek arbetsstycke 10–45 mm

**KAMPANJPRIS  
VID FÖRFRÅGAN**







tempora F400 45.03

**PRIS VID  
FÖRFRÅGAN**

Format4 kontrollsystemen ger dig en total överblick av alla möjliga bearbetningssteg och tillåter intuitiv och framför allt snabb styrning av maskinen. smartouch-kontrollenhet tillgänglig med 10,4", 15" & 21" bildskärm



UTRUSTNING & TEKNISK DATA		tempora F800 60.12 "e-motion / x-motion plus"	tempora F800 60.08 "x-motion plus"
Kant- & skivtjocklekar	Arbetsstyckets höjd	8–60 mm	8–60 mm
	Kantlist tjocklek	0,4–3 (12) mm	0,4–3 (8) mm
	min. längd på arbetsstycket	140mm.	140mm.
Kedjematning	Matningshastighet	12 & 20 m/min.	12 m/min
Drift	Smartouch kontrollenhet	10,4" pekskärm	10,4" pekskärm
	smartouch "x-motion plus" kontrollenhet	21" pekskärm	21" pekskärm
	smartouch "e-motion plus" kontrollenhet	21" pekskärm	21" pekskärm
Kontrollmoduler	m-motion	x	x
	x-motion plus	S	S
	e-motion	○	○

## DET FINNS EN PERFEKT TEMPORA FÖR VARJE VERKSTAD



**glueBox**  
PUR-KANTLIMNING  
UTAN LIMBEHÅLLARE



tempora F600 60.06/L  
"m-motion" / "x-motion plus"

8–60 mm

0,4–3 (6) mm

140mm.

10/18 m/min.

10,4" pekskärm

15" pekskärm

x

S

O

x

tempora F400 45.03/L  
"x-motion PLUS" / "m-motion"

8–45 mm

0,4–3 mm

140mm.

9 m/min.

10,4" pekskärm

15" pekskärm

x

S

O

x



# VÄLKOMMEN TILL TIDSÅLDERN FÖR LÖNSAM 4.0 MÖBELPRODUKTION

## profit H80

profit H80 CNC-bearbetningscentrum mitt i en smart F4®Solutions produktionsprocess är det enda svaret på frågan efter framtidens lönsamma möbelproduktion.

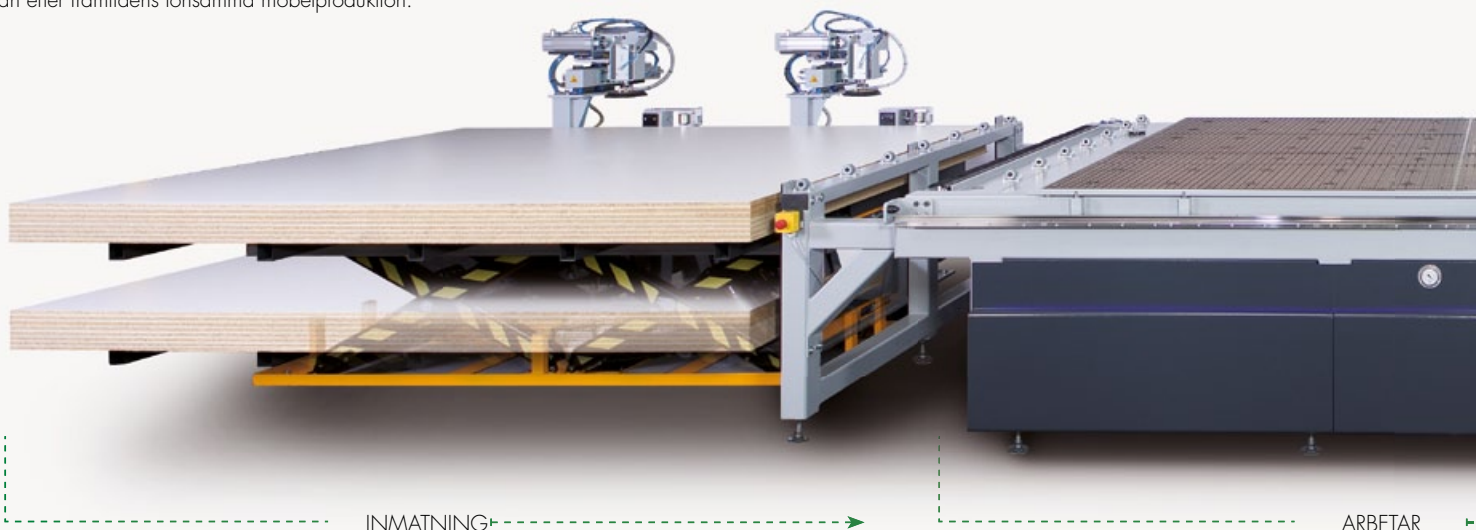

INMATNING

ARBETAR

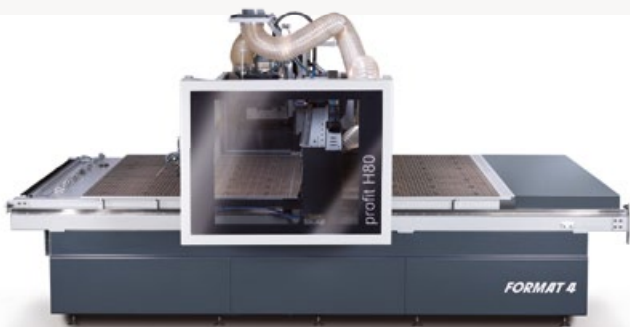

Variant "stand alone"

**FÖR VINSTGIVANDE EFFEKTIVITET.  
FÖR INDIVIDUELL MÖBELTILLVERKNING.  
FÖR INDUSTRIELLA BEHOV.**

Plattuppdelnings-, borrar- och fräscenret profit H80 ger högeffektiv 4.0 möbelproduktion i framtidssäkra snickerier. Med ett musklick produceras kompletta måttbeställda möbler med alla borrhål, spår och anslutningar i endast en arbetsprocess. Moderna nestingtekniker garanterar bästa möjliga material- och tidsbesparing. Upp till fullständig automatisering kan profit H80 utökas med olika in- och utmatningslösningar och uppnår därigenom maximala genomgångshastigheter.

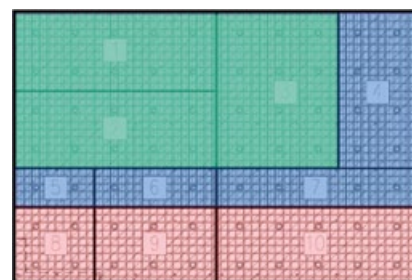

Med Smart Zoning vakuump kontroll kan vakuumpzoner ställas in till antingen helautomatisk eller manuell styrning och aktiveras beroende på storlek av arbetsstycke.

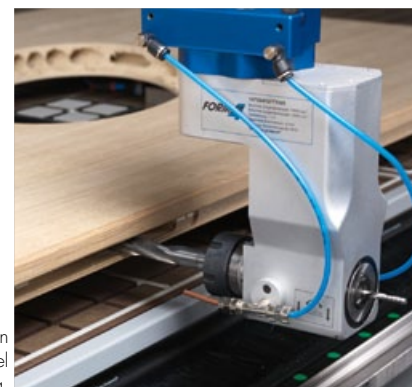

C-axeln står till förfogande som en fjärde interpolerande (360°) axel med tryckluftsanslutning.

**FORMAT 4®**

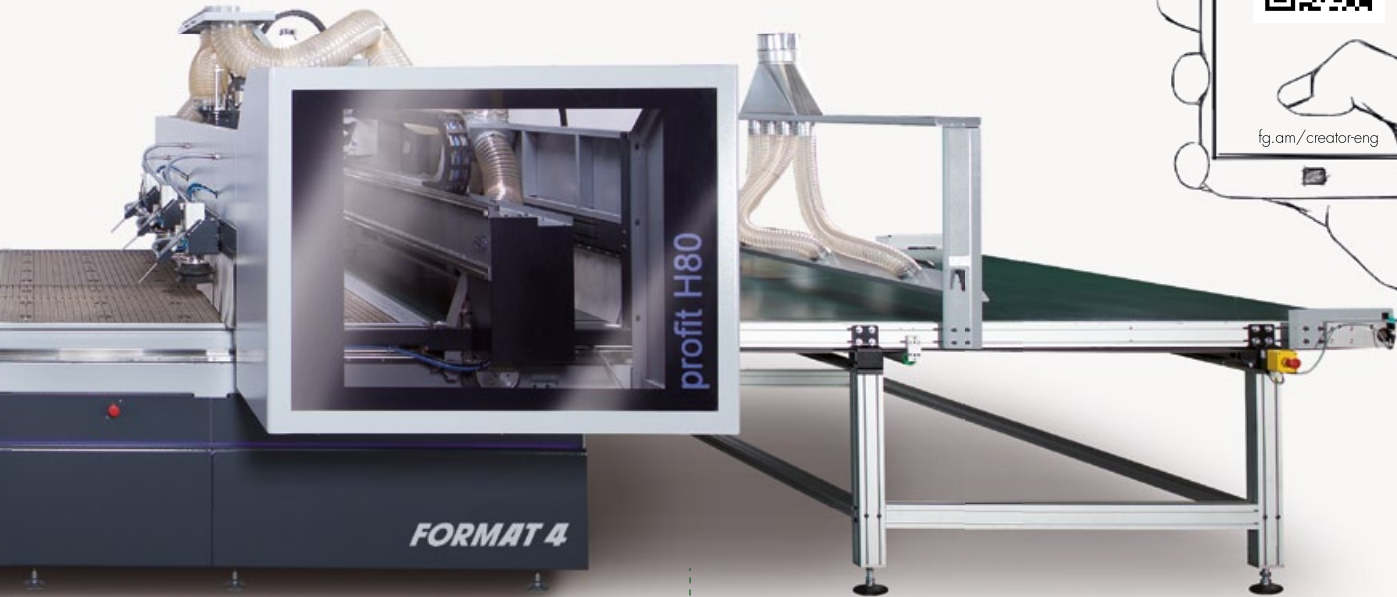

UTMATNING

# KOMPLETTBEARBETNING FÖR INREDNING PÅ BARA 5 m<sup>2</sup>

## creator 950

creator är inte bara den enklaste och säkraste instegsmodellen i CNC-världen utan fungerar även som en avlastning för era CNC-bearbetningscenter. Glöm era inställningstider. Er fördel jämfört med konventionella CNC-maskiner: Ingen placering av spånsug och konsoler, inget val av fält, det är bara att köra igång



Intuitiv styrning på 24" display



Starkt fäste även vid smala arbetsstycken

**KAMPANJPRIS  
VID FÖRFRÅGAN**





# Ren luft för hälsos



## INDUSTRIELL RENLUFTSAGGREGAT

Kommersiella och industriella snickare drar nytta av trädammtestade och BG-certifierade (DGVU) spånsugar från Felder i olika pris- och prestandaklasser. Alla modeller uppnår en restdamnhalt på mindre än 0,1 mg/m<sup>3</sup> och motsvarar därmed restdamnhaltnivån H3.

	RL 125	RL 140	RL 160	RL 200	RL 250	RL 300	RL 350
Utsugsanslutning Ø mm	125	140	160	200	250	300	350
Spånvolym (l)	200	200	2x200	2x200	2x250	2x250	2x250
Max. lufflöde (m <sup>3</sup> /h)	1900	2500	3200	4000	5000	6000	8000
Partikelemission-kvalitet (mg/m <sup>3</sup> )	< 0,1	< 0,1	< 0,1	< 0,1	< 0,1	< 0,1	< 0,1
Platsbehov (L x B x H) mm	1040 x 898 x 1940	1040 x 898 x 1940	1775 x 898 x 2005	1775 x 898 x 2005	2640 x 1140 x 2260	2640 x 1140 x 2260	2640 x 1140 x 2260

# Samma verkstäder

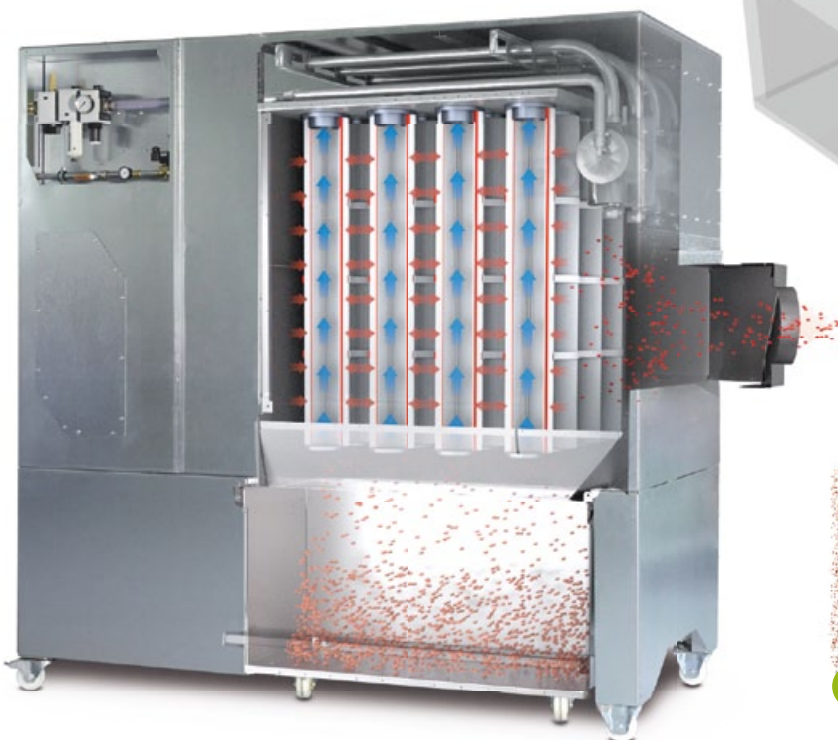
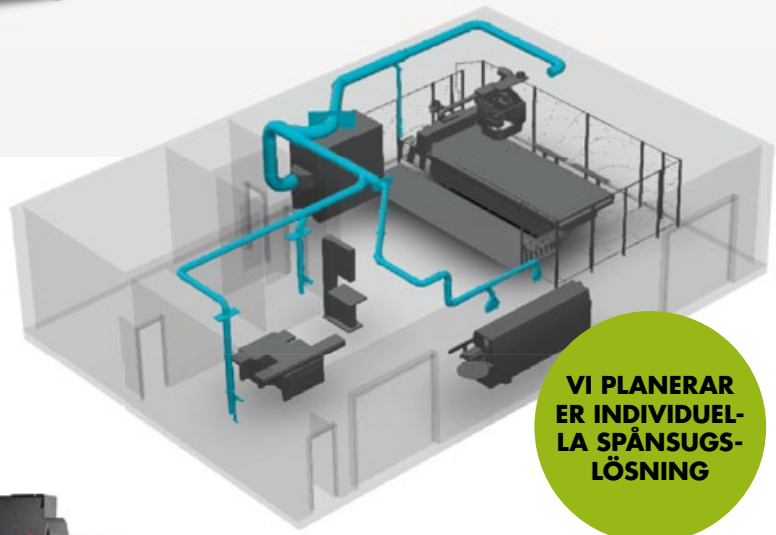

**1. PATRONFILTER**

- Större filteryta med samma platsbehov
- Reducerad filterbelastning
- Maximerad filterlivslängd



**2. JET-RENGÖRING**

Kontinuerliga tryckluftspulser rengör filtret helt automatiskt och garanterar långvariga och perfekta spånsugsresultat



# DEN KOMPAKTA PLATTUPPDELNINGSSÅGEN FÖR EFFEKTIV KAPNING

## kappa automatic classic PLATTUPPDELNINGSSÅGAR

Format4 plattuppdelningssågen kappa automatic classic uppfyller de individuella behoven hos ambitiösa snickare med effektiv kapning av plattor med bästa pris/prestandaförhållande. Jämfört med sågar med samma snittlängd behöver kappa automatic classic hela två kvadratmeter mindre golvyta.

- Snittlängd 3200, 4300 mm
- Sågblad diameter 320 mm
- Sågbladsutskjutning 68 mm
- 15"-Pekskärmsstyrning
- Variabel skärhastighet från 1-40 m/min.

### Tillvalsmöjligheter

- Elektronisk, steglös snitthöjdsinställning (med spårfunktion)
- Extra paketklämma

Enkel  
användning

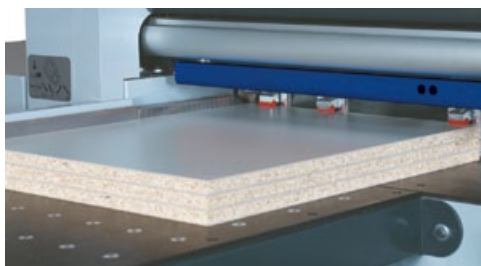

Sågvagn med huvud och förritsaggregatet



Sågvagnsdrift med hög precision





## **kappa V60 classic** **VERTIKAL PLATTUPPDELNINGSSÅG**

Den kappa V60 classic serien erbjuder högsta prestation till ett attraktivt instegspris med tre modeller.

- Motor 5,5 hk (4,0 kW)
- Snittlängd 2500 mm, 3200 mm, 4200 mm
- Såghöjd 1600, 1900, 2200 mm
- Sågblad diameter 250 mm
- Högsta horisontella snitt 1400, 1700, 2080 mm
- Sågaggregat, exakta snitt
- Bortvridbart mittstöd
- Standard: ett extra anhall

### **Tillvalsmöjligheter**

- Ritsaggregat





# EN MASKIN, FEM AXLAR, OÄNDLIG KREATIVITET

## **profit H350 | profit H500**

Profit CNC-bearbetningscentrum från Format4 ger dynamik, kraft och den modernaste tekniken vid första ögonkastet. Med totallösningarna från Format4 får kunden ett perfekt anpassat komplett paket för de högsta kraven. Den modernaste CNC 5-axeltekniken garanterar gränslös kreativitet och minskar samtidigt anskaffnings- och följdkostnaderna för specialaggregat och verktyg till ett minimum.



profit H500

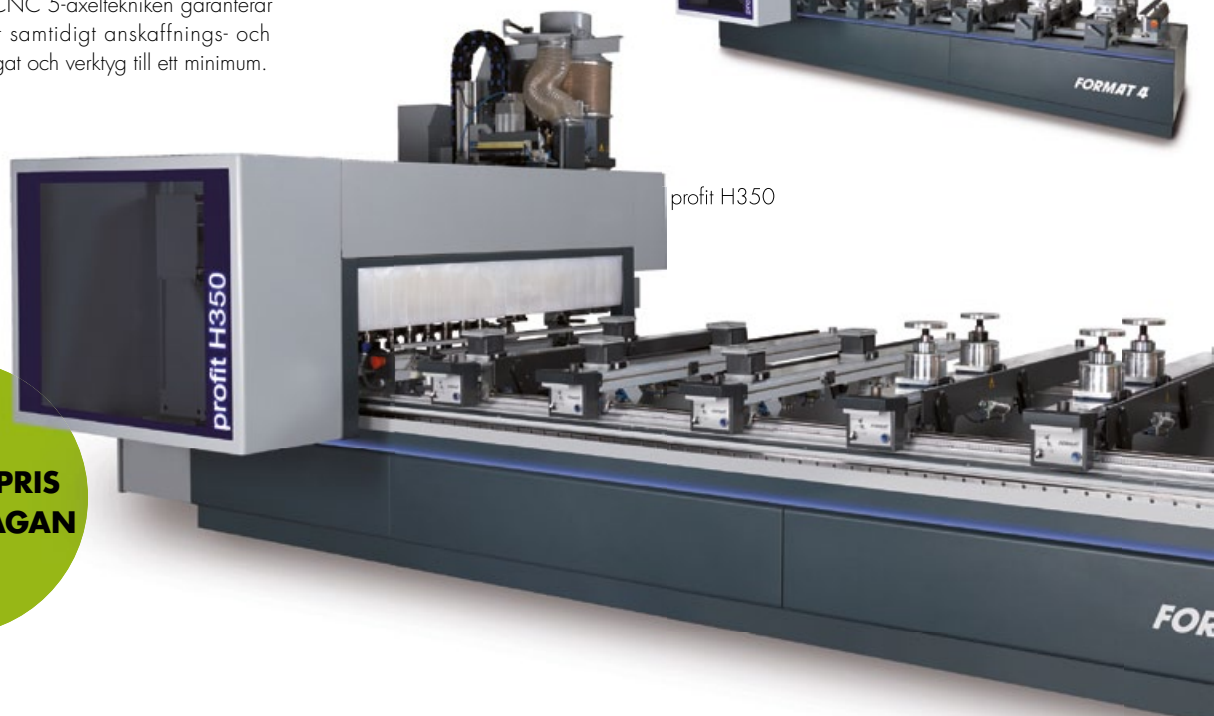

profit H350

**KAMPANJPRIS  
VID FÖRFRÅGAN**